

# JVC | Instruction Book

## LINEAR-TRACKING FULLY-AUTOMATIC TURNTABLE **AL-L20RBK**

BEDIENUNGSANLEITUNG: VOLLAUTOMATISCHER PLATTENSPIELER MIT  
TANGENTIALTONARM  
MANUEL D'INSTRUCTIONS: PLATINE ENTIEREMENT AUTOMATIQUE A  
LECTURE LINEAIRE  
GEBRUIKSAANWIJZING: VOLA-AUTOMATISCHE DRAAITAFEL MET  
LINEAIRSPORENDE TOONARM  
MANUAL DE INSTRUCCIONES: TORNAMESAS TOTALMENTE AUTOMATICO  
DE SEGUIMIENTO LINEAL



**COMPU LINK**  
*Component*

**For Customer Use:**

Enter below the Model No. and Serial No.  
which is located on the rear of the cabinet.  
Retain this information for future reference.

Model No. \_\_\_\_\_

Serial No. \_\_\_\_\_

**IMPORTANT (In the United Kingdom)  
Mains Supply (AC 240V ~, 50 Hz only)**

**IMPORTANT**

Do not make any connection to the Larger Terminal coded E or Green. The wires in the mains lead are coloured in accordance with following code:



If these colours do not correspond with the terminal identifications of your plug, connect as follows:  
Blue wire to terminal coded N(Neutral) or coloured Black.  
Brown wire to terminal coded L(Live) or coloured Red.  
*If in doubt — consult a competent electrician.*

THIS UNIT IS PRODUCED TO COMPLY WITH DIRECTIVE 82/499/EEC.

**BEMAERK:** I stilling OFF er apparatet stadig forbundet med lysnettet hvis det ønskes fuldstændig afbrudt skal netledningen trækkes ud.

**WARNING: TO REDUCE THE RISK OF FIRE OR ELECTRIC SHOCK, DO NOT EXPOSE THIS APPLIANCE TO RAIN OR MOISTURE.**

**CAUTION**

To reduce the risk of electrical shocks, fire, etc.:

1. Do not remove screws, covers or cabinet.
2. Do not expose this appliance to rain or moisture.

**ACHTUNG**

Zur Verhinderung von elektrischen Schlägen, Brandgefahr usw.:

1. Keine Schrauben lösen oder Abdeckungen entfernen und nicht das Gehäuse öffnen.
2. Dieses Gerät weder Regen noch Feuchtigkeit aussetzen.

**COMPU LINK**  
Control System

Fig. 1  
Abb. 1  
Afb. 1

COMPU LINK is a totally new technology developed by JVC — which provides truly amazing operating convenience. Details are described on page 3.

COMPU LINK ist eine von JVC entwickelte völlig neue Technik, womit die Bedienung zum erstaunlichen Kinderspiel wird. Einzelheiten dazu finden Sie auf Seite 3.

Thank you for purchasing this JVC product. Before you begin operating this unit, please read the instructions carefully to be sure you get the best possible performance. If you have any question, consult your JVC dealer.

Vielen Dank für den Kauf dieses JVC-Produkts. Bitte lesen Sie diese Bedienungsanleitung sorgfältig, bevor Sie dieses Gerät in Betrieb nehmen, um die beste Leistung zu erhalten. Falls Sie Fragen haben, wenden Sie sich bitte an Ihren JVC-Fachhändler.

**CONTENTS**

Preparations .....	7
Description and functions .....	9
Operation .....	13
Stylus replacement .....	15
Cartridge replacement .....	15
Troubleshooting .....	15
Specifications .....	17

**INHALT**

Vorbereitungen .....	7
Beschreibung und Funktionen .....	9
Bedienung .....	13
Auswechseln der Nadel .....	15
Auswechseln des Tonabnehmers .....	15
Störungssuche .....	15
Technische Daten .....	17

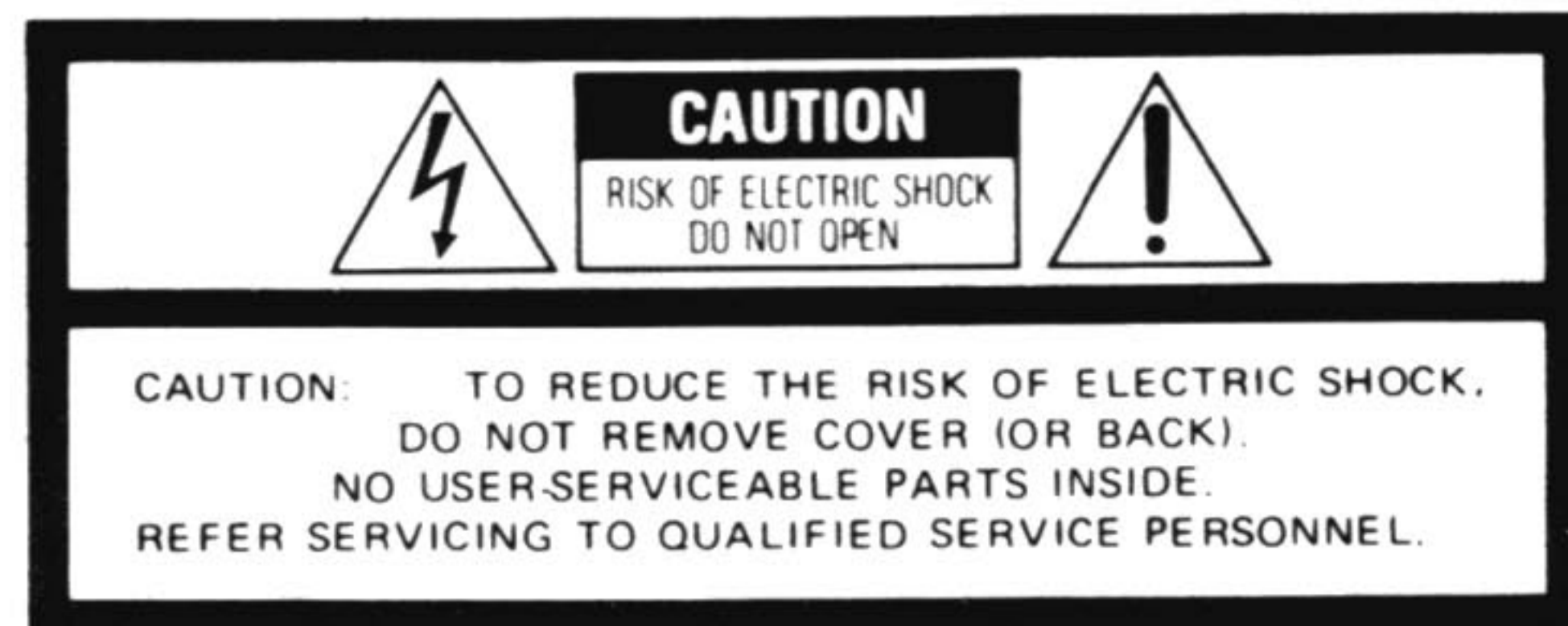
## INFORMATION (For U.S.A.)

This equipment generates and uses radio frequency energy and if not installed and used properly, that is, in strict accordance with the manufacturer's instructions, may cause interference to radio and television reception. It has been type tested and found to comply with the limits for a Class B computing device in accordance with the specifications in Subpart J of Part 15 of FCC Rules, which are designed to provide reasonable protection against such interference in a residential installation. However, there is no guarantee that interference will not occur in a particular installation. If this equipment does cause interference to radio or television reception, which can be determined by turning the equipment off and on, the user is encouraged to try to correct the interference by one or more of the following measures:

- Reorient the receiving antenna;
- Relocate this equipment with respect to the receiver;
- Move this equipment away from the receiver;
- Plug this equipment into a different outlet so that this equipment and receiver are on different branch circuits.

If necessary, the user should consult the dealer or an experienced radio/television technician for additional suggestions. The user may find the following booklet prepared by the Federal Communications Commission helpful:

"How to Identify and Resolve Radio-TV Interference Problems". This booklet is available from the US Government Printing Office, Washington, D.C., 20402, Stock No.004-000-00345-4.



The lightning flash with arrowhead symbol, within an equilateral triangle, is intended to alert the user to the presence of uninsulated "dangerous voltage" within the product's enclosure that may be of sufficient magnitude to constitute a risk of electric shock to persons.



The exclamation point within an equilateral triangle is intended to alert the user to the presence of important operating and maintenance (servicing) instructions in the literature accompanying the appliance.

## ATTENTION

Afin d'éviter tout risque d'électrocution, d'incendie etc.:

1. Ne pas enlever les vis ni les panneaux et ne pas ouvrir le coffret de l'appareil.
2. Ne pas exposer l'appareil à la pluie ni à l'humidité

## VOORZICHTIG

Ter vermindering van gevaar voor brand, elektrische schokken, enz.:

1. Verwijder geen schroeven, panelen of de behuizing.
2. Stel dit toestel niet bloot aan regen of vocht.

## PRECAUCION

Para reducir riesgos de electrochoques, incendio, etc.:

1. No extraiga los tornillos, cubiertas o la caja.
2. No exponga este aparato a la lluvia o humedad.

COMPU LINK est un système basé sur une technologie entièrement nouvelle développée par JVC — il facilite de manière étonnante l'utilisation. Il est décrit en détail page 4.

COMPU LINK is een totaal nieuwe, door JVC ontwikkelde technologie. Dit systeem biedt een ongekend bedieningsgemak. Zie blz. 4 voor verdere details.

COMPU LINK es una tecnología totalmente innovadora desarrollada por JVC, la cual ofrece facilidades de operación realmente asombrosas. Sus detalles se describen en la página 4.

Tous nos compliments pour vous être procuré cet appareil de JVC.

Pour que vous puissiez obtenir les meilleures performances possibles, nous vous recommandons de lire attentivement la présente notice d'emploi avant de commencer à utiliser votre nouvel appareil.

En cas de question, consultez votre revendeur JVC.

Dank U voor het in dit JVC produkt gestelde vertrouwen.

Less deze gebruiksaanwijzing vóór ingebruikname van dit toestel aandachtig door ter verkrijging van de beste prestaties.

Raadpleeg Uw JVC dealer in geval van twijfel.

Deseamos, antes que nada, agradecerle por la compra de unos de los productos de JVC.

Antes de poner esta unidad en operación, asegúrese de leer estas instrucciones para, de tal modo, obtener el mayor rendimiento posible.

Cualquier duda o pregunta, sírvase dirigirse a su concesionario JVC.

## SOMMAIRE

Préparatifs .....	8
Description et fonctions .....	10
Fonctionnement .....	14
Remplacement de la pointe de lecture.....	16
Remplacement de la cellule .....	16
En cas de difficultés .....	16
Caractéristiques techniques.....	18

## INHOUDSOPGAVE

Vorbereidingen .....	8
Beschrijving van de bedieningsorganen en hun functies .....	10
Bediening .....	14
Vervangen van de naald .....	16
Vervangen van het element.....	16
Verhelpen van storingen .....	16
Technische gegevens .....	18

## INDICE

Preparaciones.....	8
Descripciones y funciones.....	10
Operación .....	14
Reemplazo de la aguja .....	16
Reemplazo de la cápsula .....	16
Detección de problemas .....	16
Especificaciones .....	18

## ■ COMPU LINK CONTROL SYSTEM

COMPU LINK Control System is a computer-linked system in which the computer operates on individual COMPU LINK Components\* of an audio system to effect control. This computerized operating system provides one-touch selection of all system components without requiring any "host" component. This system also offers the convenience of synchronized recording from a compact disc/record to tape. The following procedures are required to bring these features into operation:

### Automatic Source Selection

Connect the provided remote cables to all source components, and you can switch sources and play a selected source automatically at the simple one-touch of the source selector button of the amplifier or receiver. You can also use the activation button of any desired source for this purpose. When the sources have been switched over, the previous source will stop playing within about five seconds.

### Note:

- **When the tonearm is moving toward the record, avoid switching "PHONO" to another source. The switched operation status sometimes returns to the PHONO, before the tonearm lands on the record surface.**

### Synchronized Recording

Perform the synchronized recording as follows:

- (1) Set the cassette deck to the REC/PAUSE mode in accordance with the procedures in the instruction manual.
- (2) When synchronously recording with a turntable, press the START button of the turntable. By so doing, the cassette deck is placed in the record mode and the synchronized recording can be made possible.

\* The COMPU LINK Component is required to meet the following requirements:

- Manufactured by JVC.
- Equipped with SYNCHRO terminals which are so designed that all system sources synchronously operate with the provided remote cables.

### Notes:

- **Synchronized recording stops automatically when the turntable stops playing.**
- **To cancel synchronized recording, press the START/STOP button of the turntable or the STOP button of cassette deck.**
- **When the REC/PAUSE mode is set by pressing PAUSE button after pressing the REC and PLAY buttons simultaneously, synchronized recording is not possible. For details, refer to the instruction manual of the cassette deck.**

## ■ COMPU LINK BEDIENUNGSSYSTEM

COMPU LINK Bedienungssystem ist ein Computer-verbundenes System, wo der Computer einzelne COMPU LINK Komponenten einer Audio-Anlage steuert. Dieses Computer-gesteuerte Betriebssystem macht sämtliche Anlagenkomponenten mit einem einzigen Tastendruck verfügbar, ohne daß ein "zentrales" Bauteil vonnöten wäre. Die Einrichtung bietet darüber hinaus die Möglichkeit, Kompaktpplatten oder Schallplatten synchron auf Band zu überspielen. Diese Fähigkeiten lassen sich wie folgend steuern:

### Automatische Quellenwahl

Die mitgelieferten Verbindungskabel an sämtliche Anlagenbauteile anschließen. Die Tonquellen lassen sich dann umschalten und mit einem einzigen Druck auf die Quellenwahltaste des Verstärkers oder Receivers nach Belieben automatisch betätigen. Zu diesem Zweck können Sie aber auch die Betriebstaste des gewünschten Tonquellenbauteils drücken. Nach dem Umschalten der Tonquelle wird der Betrieb der vorigen Tonquelle innerhalb von fünf Sekunden abgebrochen.

### Hinweis:

- **Wenn der Tonarm sich zur Schallplatte bewegt, sollten Sie nicht von "PHONO" auf eine andere Tonquelle umschalten. Die neue Einstellung schaltet sich manchmal selbsttätig auf PHONO zurück, bevor der Tonarm auf der Platte aufsetzt.**

### Synchronisierte Aufnahme

Führen Sie synchrongeschaltete Aufnahmen wie folgend durch:

- (1) Schalten Sie das Cassettendeck entsprechend den Angaben in der Bedienungsanleitung auf Betriebszustand REC/PAUSE.
- (2) Bei Synchronaufnahmen von einem Plattenspieler drückt man die START-Taste des Plattenspielers. Dadurch wird das Cassettendeck auf Aufnahmebereitschaft geschaltet, d.h. nun läßt sich eine Synchronaufnahme machen.

\* COMPU LINK Komponenten müssen folgende Bedingungen erfüllen:

- Hergestellt von JVC.
- Ausstattung mit SYNCHRO-Buchsen, deren Konstruktion sämtliche Anlagentonquellen über die mitgelieferten Verbindungskabel synchron funktionieren läßt.

### Hinweise:

- **Die Synchronaufnahme wird automatisch abgebrochen, wenn sich der Plattenspieler abschaltet.**
- **Zum Ausschalten einer Synchronaufnahme die START/STOP-Taste am Plattenspieler oder die STOP-Taste am Cassettendeck drücken.**
- **Wenn man nach gleichzeitigem Betätigen der Tasten REC und PLAY auf Betrieb REC/PAUSE schaltet, indem man die PAUSE-Taste drückt, dann ist keine synchrone Aufnahme möglich. Einzelheiten dazu entnehmen Sie bitte der Bedienungsanleitung des Cassettendecks.**

## ■ SYSTEME DE COMMANDE COMPU LINK

Le système de commande COMPU LINK est un système à liaison par microordinateur dans lequel le microordinateur agit sur les différents éléments COMPU LINK\* d'une chaîne audio pour les commander. Ce système géré par microordinateur permet de sélectionner n'importe quel élément de la chaîne par la simple pression d'une touche, ceci sans faire appel à un élément "hôte". Ce système offre aussi la fonction pratique d'enregistrement synchronisé d'un compact disc/disque microsillon sur bande. Pour pouvoir utiliser ces fonctions il est nécessaire de suivre les procédures suivantes:

### Sélection automatique de source d'entrée

Raccorder les éléments d'entrée en utilisant les câbles de télécommande fournis pour pouvoir sélectionner et écouter automatiquement la source d'entrée sélectionnée par une simple pression sur une touche du sélecteur d'entrée de l'amplificateur ou de l'amplificateur-tuner. Il est aussi possible d'utiliser la touche d'activation pour sélectionner la source d'entrée. Une fois la commutation des éléments d'entrée effectuée, la lecture qui était en cours sur l'élément précédent s'arrête dans les cinq secondes qui suivent.

### Remarque:

- Lorsque le bras de lecture se déplace vers le disque, éviter de passer de "PHONO" à une autre source d'entrée. L'entrée risque de passer de la source sélectionnée à PHONO avant que le bras de lecture ne se pose sur la surface du disque.

### Enregistrement synchronisé

Pour effectuer un enregistrement synchronisé, procéder de la manière suivante:

- (1) Placer la platine à cassettes dans le mode de pause à l'enregistrement (REC/PAUSE) comme indiqué dans son manuel d'instructions.
- (2) Pour un enregistrement synchronisé avec un platine tourne-disque, appuyer sur la touche de départ (START) du platine tourne-disque. En procédant ainsi, la platine à cassettes passe dans le mode d'enregistrement et l'enregistrement synchronisé est possible.

\* L'élément COMPU LINK doit satisfaire les points suivants:

- Fabriqué par JVC.
- Equipé de bornes de synchronisation (SYNCHRO) qui sont prévues pour que tous les éléments d'entrée de la chaîne fonctionnent en synchronisation lorsqu'ils sont raccordés à l'aide des câbles de télécommande fournis.

### Remarques:

- L'enregistrement synchronisé s'arrête dès que la lecture s'arrête sur la platine tourne-disque.
- Pour annuler le mode d'enregistrement synchronisé, appuyer sur la touche de départ/arrêt (START/STOP) de la platine tourne-disque ou sur la touche d'arrêt (STOP) de la platine à cassettes.
- Lorsqu'on place la platine à cassettes en mode de pause à l'enregistrement (REC/PAUSE) en appuyant sur la touche de PAUSE après avoir appuyé simultanément sur les touches d'enregistrement (REC) et de lecture (PLAY), l'enregistrement synchronisé n'est pas possible. Se reporter au mode d'emploi de la platine à cassettes pour plus de détails.

## ■ COMPU LINK BEDIENINGSSYSTEEM

Het COMPU LINK bedieningsysteem is een systeem waarbij de COMPU LINK componenten\* van de audio-installatie door middel van een computer met elkaar verbonden zijn en deze computer de bediening van de afzonderlijke componenten verzorgt. Door deze computer-gestuurde bediening hoeft slechts op één enkele toets te worden gedrukt om van geluidsbron te veranderen en bovendien heeft u de beschikking over gesynchroniseerd opnemen van een compact disc/grammofoonplaat op cassette. Voor het aktiveren van deze functies zijn de volgende procedures vereist:

### Automatische geluidsbronselectie

Verbind alle broncomponenten met elkaar met de bijgeleverde afstandsbedieningskabels. Voor het overschakelen op een andere geluidsbron en het weergeven van die bron hoeft u nu slechts op de korresponderende geluidsbrontoets van de versterker of receiver te drukken. U kunt ook op de aktiveringstoets van het gewenste komponent drukken om over te schakelen. Na het overschakelen op een andere geluidsbron zal de weergave van de vorige bron automatisch binnen vijf sekonden gestaakt worden.

### Opmerking:

- Terwijl de toonarm naar de plaat beweegt, wordt het afgeraden van "PHONO" op een andere bron over te schakelen. Het is anders namelijk mogelijk dat er weer naar "PHONO" wordt teruggeschakeld alvorens de toonarm op de plaat daalt.

### Gesynchroniseerd opnemen

Ga voor het maken van een gesynchroniseerde opname als volgt te werk:

- (1) Zet het cassettedeck in de opnamepauzestand (REC/PAUSE). Zie hiervoor de gebruiksaanwijzing van het cassettedeck.
- (2) Bij het gesynchroniseerd opnemen van de draaitafel: Druk op de starttoets (START) van de draaitafel. Het cassettedeck komt nu in de opnamestand te staan en het gesynchroniseerd opnemen begint.

\* Een COMPU LINK komponent is een komponent dat voldoet aan de volgende voorwaarden:

- Vervaardigd door JVC.
- Voorzien van synchronisatie-aansluitingen (SYNCHRO) die zo zijn ontworpen dat na het aansluiten van de bijgeleverde afstandsbedieningskabels alle systeemcomponenten synchroon werken.

### Opmerkingen:

- Het gesynchroniseerd opnemen zal automatisch stoppen zodra de weergave van de draaitafel stopt.
- Druk op de start/stoptoets (START/STOP) van de draaitafel of op de stoptoets (STOP) van het cassettedeck om de synchroon-opnamefunctie voortijdig uit te schakelen.
- Gesynchroniseerd opnemen is niet mogelijk als het cassettedeck in de opnamepauzestand (REC/PAUSE) is gezet door het indrukken van de pauzetoets (PAUSE) nadat eerder de opname- en weergavetoets (REC en PLAY) gelijktijdig waren ingedrukt. Zie de gebruiksaanwijzing van het cassettedeck voor verdere details.

## ■ SISTEMA DE CONTROL COMPU LINK

El Sistema de Control COMPU LINK es un sistema ligado a una computadora en el que ésta opera y ejerce control sobre cada Componente COMPU LINK\* de un sistema de audio. Este sistema computarizado de operación permite, con un simple toque, la selección de todos los componentes del sistema sin necesidad de ningún componente "central" para tal efecto. Además, este sistema ofrece la ventaja de la grabación sincronizada desde un disco compacto o disco convencional hacia una cinta magnetofónica. Se requieren los siguientes procedimientos para realizar estas funciones:

### Selección Automática de Fuente Sonora

Instale los cables remotos que se suministran para conectar todos los componentes de fuente sonora; de este modo, usted puede pasar de una fuente sonora a otra y activar la reproducción de la fuente de su elección automáticamente, con sólo presionar una vez el botón selector de fuente sonora ubicado en el amplificador o receptor. Asimismo, puede utilizar, para este propósito, el botón de activación ubicado en cualquier fuente sonora. Al pasar de una fuente sonora a otra, la fuente anterior cesará la reproducción al cabo de cinco segundos aproximadamente.

### Nota:

- Cuando el brazo acústico se está desplazando hacia el disco, evite efectuar el cambio de "PHONO" hacia otra fuente. El estado de operación conectada retorna algunas veces a PHONO, antes de que el brazo acústico se asiente sobre la superficie del disco.

### Grabación Sincronizada

Realice la grabación sincronizada de la siguiente manera:

- (1) Ajuste el magnetófono al modo de grabación/pausa (REC/PAUSE), de acuerdo con el procedimiento indicado en el manual de instrucciones del magnetófono.
- (2) Si desea efectuar la grabación sincronizada con un tocadiscos, presione el botón de arranque (START) del tocadiscos. De este modo, el magnetófono pasa al modo de grabación, iniciándose así la grabación sincronizada.

\* El Componente COMPU LINK debe reunir los siguientes requisitos:

- Debe ser fabricado por JVC.
- Debe estar equipado con terminales SYNCHRO, cuyo diseño permite que todas las fuentes sonoras del sistema funcionen en forma sincronizada, al estar conectadas con los cables remotos que se suministran.

### Notas:

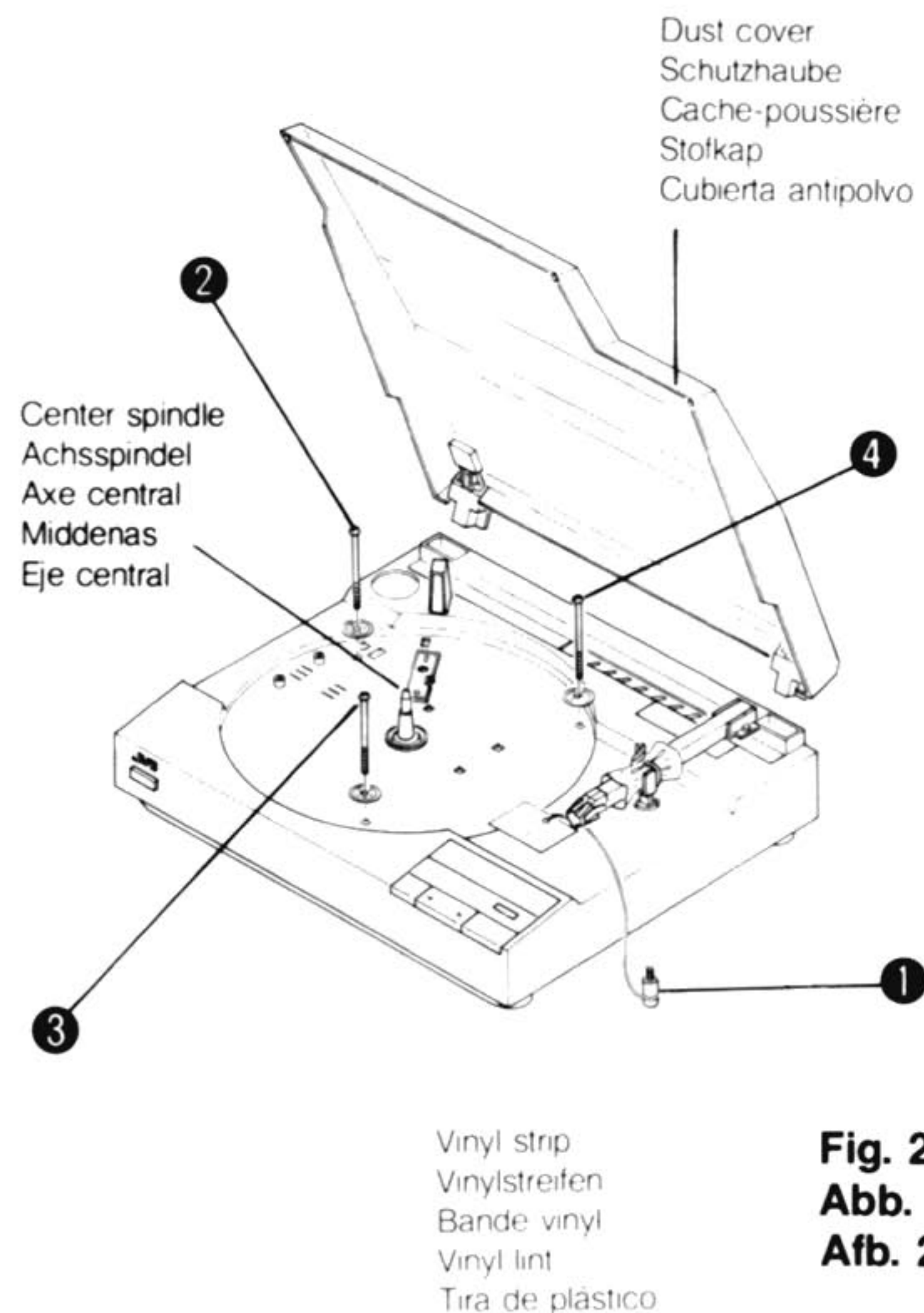
- La grabación sincronizada se interrumpe automáticamente cuando el tocadiscos cesa la reproducción.
- Para cancelar la grabación sincronizada, presione el botón de arranque/parada (START/STOP) del tocadiscos o el botón de parada (STOP) del magnetófono.
- Cuando se establece el modo de grabación/pausa (REC/PAUSE) al presionar el botón de pausa (PAUSE), después de haber presionado simultáneamente los botones de grabación (REC) y de reproducción (PLAY), no es posible realizar la grabación sincronizada. Para mayores detalles, refiérase al manual de instrucciones del magnetófono.

- Abnormal operation will result if the power supply of the component(s) is interrupted midway. If this happens, press the activation button again to restart.
- Ensure that the SYNCHRO terminals of individual components are connected with the provided remote cables. Also be sure to read the instruction manual for each component very carefully.
- The source is locked to the phono position during synchronized recording to avoid accidental stops or switch-over to another component. To switch over the components, cancel synchronized recording first.

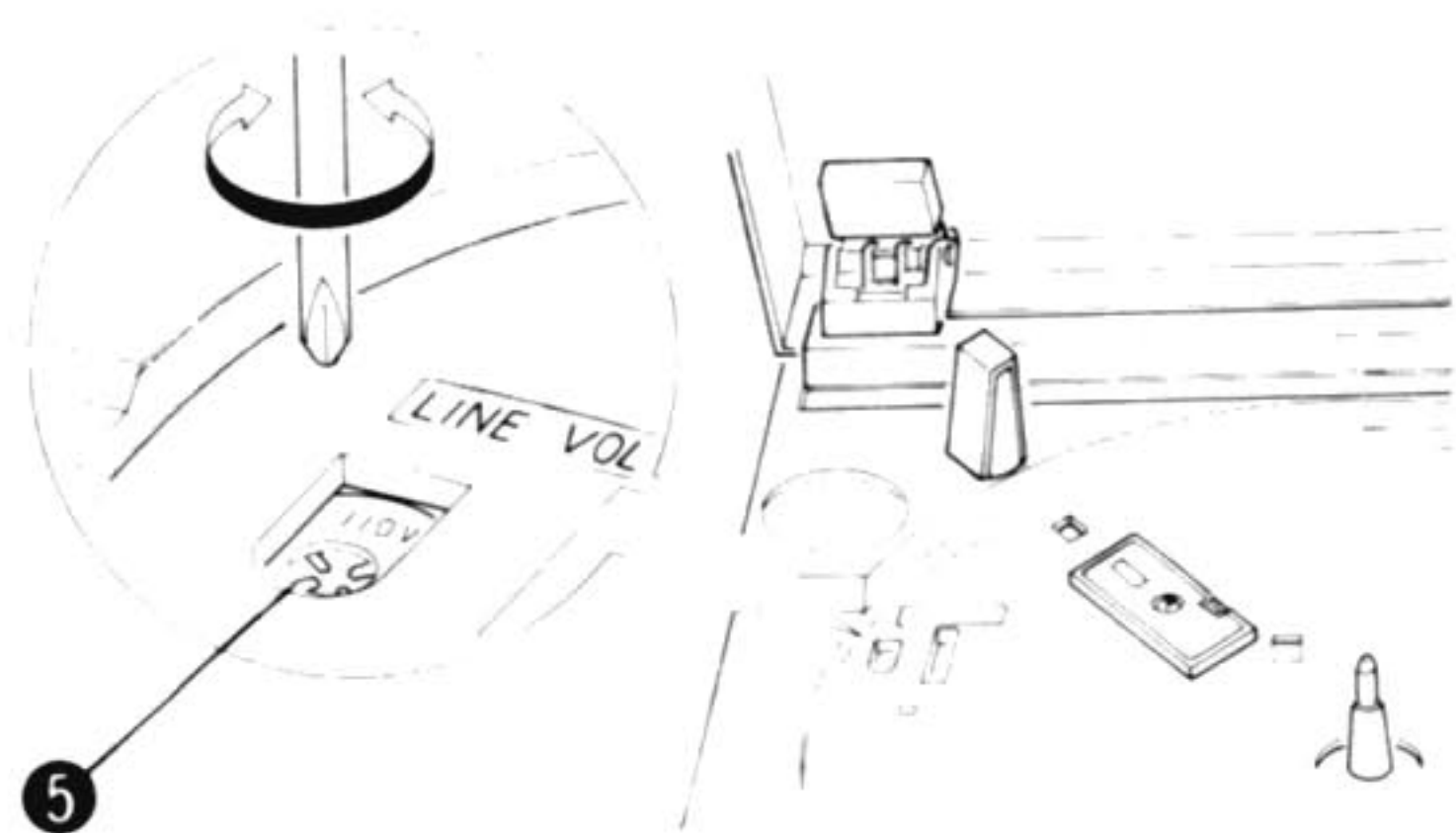
- Es kommt zu Betriebsstörungen, wenn die Stromversorgung einer oder mehrerer Anlagenteile unterbrochen wird. In solch einem Fall ist zum Neustart die Auslösetaste zu drücken.
- Versichern Sie sich, daß die SYNCHRO-Buchsen einzelner Anlagenteile mit den vorgesehenen Verbindungskabeln versehen sind. Ebenfalls nicht versäumen, die Bedienungsanleitungen der einzelnen Geräte sorgfältig durchzulesen.
- Die Aufnahmequelle ist während der Synchronaufnahme auf die Phono-Position festgeschaltet, um ungewolltes Unterbrechen oder Umschalten auf eine andere Anlagenkomponente zu verhindern. Vor dem Umschalten auf ein anderes Gerät ist die Synchronaufnahme daher zuerst abzuschalten.

- Le fonctionnement sera anormal si la tension disparaît sur un ou plusieurs des éléments au milieu de l'utilisation. Si un tel cas se produit, appuyer une nouvelle fois sur la touche de mise en marche pour recommencer.
- S'assurer que les bornes de synchronisation (SYNCHRO) des différents éléments sont bien raccordées à l'aide des câbles de télécommande fournis. De même, s'assurer de lire très attentivement le mode d'emploi de chacun des éléments.
- Le sélecteur d'entrée est verrouillé sur la position phono pendant l'enregistrement synchronisé, ceci permet d'éviter toute interruption accidentelle ou tout basculement de la source d'entrée sur un autre élément. Il faut d'abord annuler le mode d'enregistrement synchronisé pour pouvoir choisir une autre source d'entrée.
- Als de stroomtoevoer naar een van de componenten onderbroken wordt, zal dit resulteren in onjuist functioneren. Mocht dit voorkomen, druk dan nogmaals op de aktiveringstoets van het betreffende komponent.
- Zorg ervoor dat de synchronisatie-aansluitingen (SYNCHRO) van alle componenten op de juiste wijze met elkaar verbonden zijn met behulp van de bijgeleverde afstandsbedieningskabels. Lees ook de gebruiksaanwijzing van ieder komponent zorgvuldig door.
- Tijdens gesynchroniseerd opnemen is de keuze van de geluidsbron vergrendeld op de phono-stand om abusievelijk stoppen of overschakelen op een andere geluidsbron te voorkomen. Wilt u van geluidsbron veranderen, schakel dan eerst de synchroonopnamefunctie uit.
- Si ocurre una interrupción en la alimentación del componente o de los componentes en pleno funcionamiento, se tendrá una operación anormal. Si ocurre esta situación, presione el botón de activación nuevamente para reanudar la operación.
- Verifique que los terminales SYNCHRO de los componentes individuales estén conectados con los cables remotos que se suministran. Asimismo, asegúrese de leer cuidadosamente el manual de instrucciones de cada componente.
- La fuente se enclava a la posición del tocadiscos durante la grabación sincronizada, con objeto de evitar paradas accidentales o el paso a otro componente. Si desea pasar de una fuente sonora a otra, cancele primero la grabación sincronizada.

# PREPARATIONS

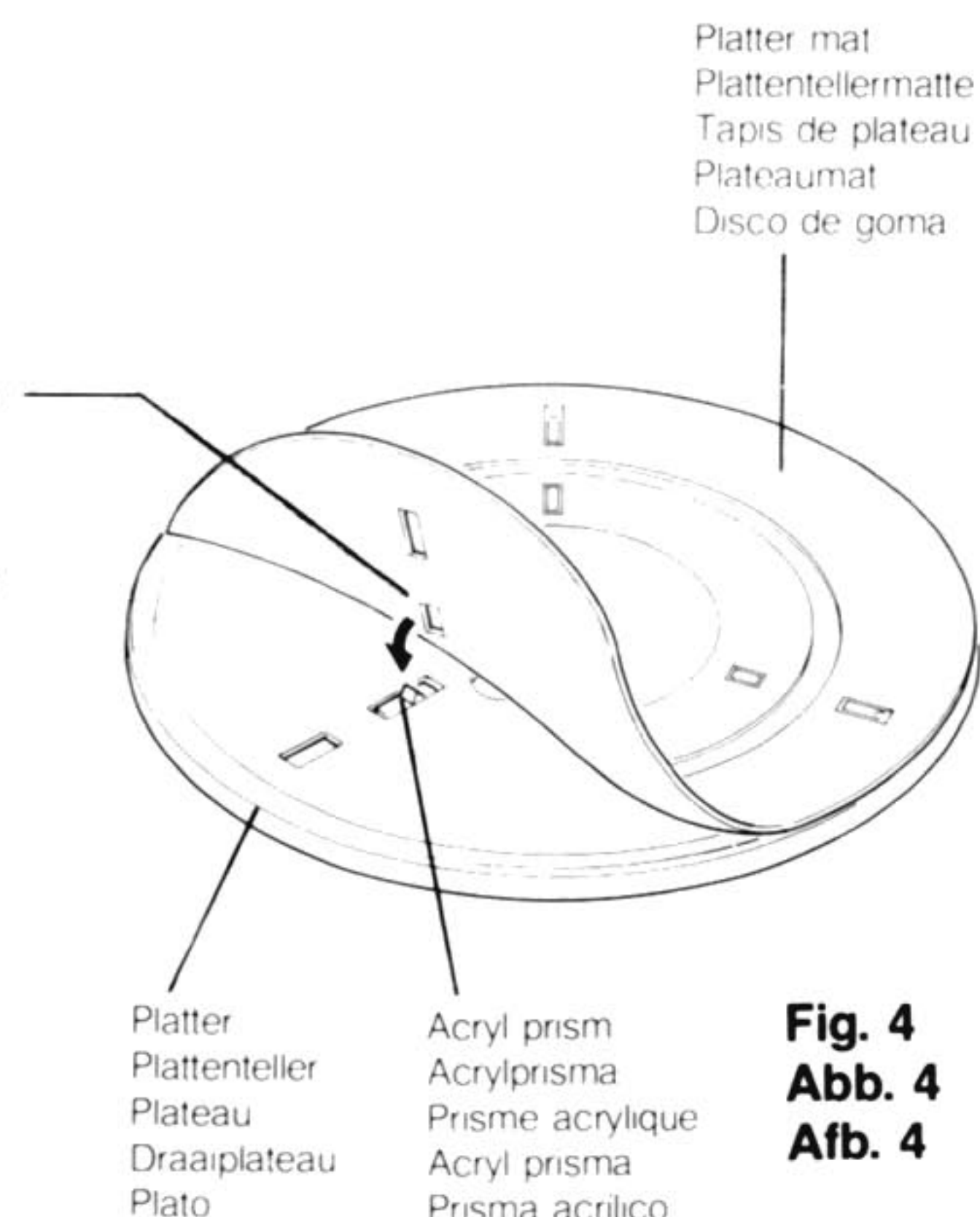


**Fig. 2**  
**Abb. 2**  
**Afb. 2**

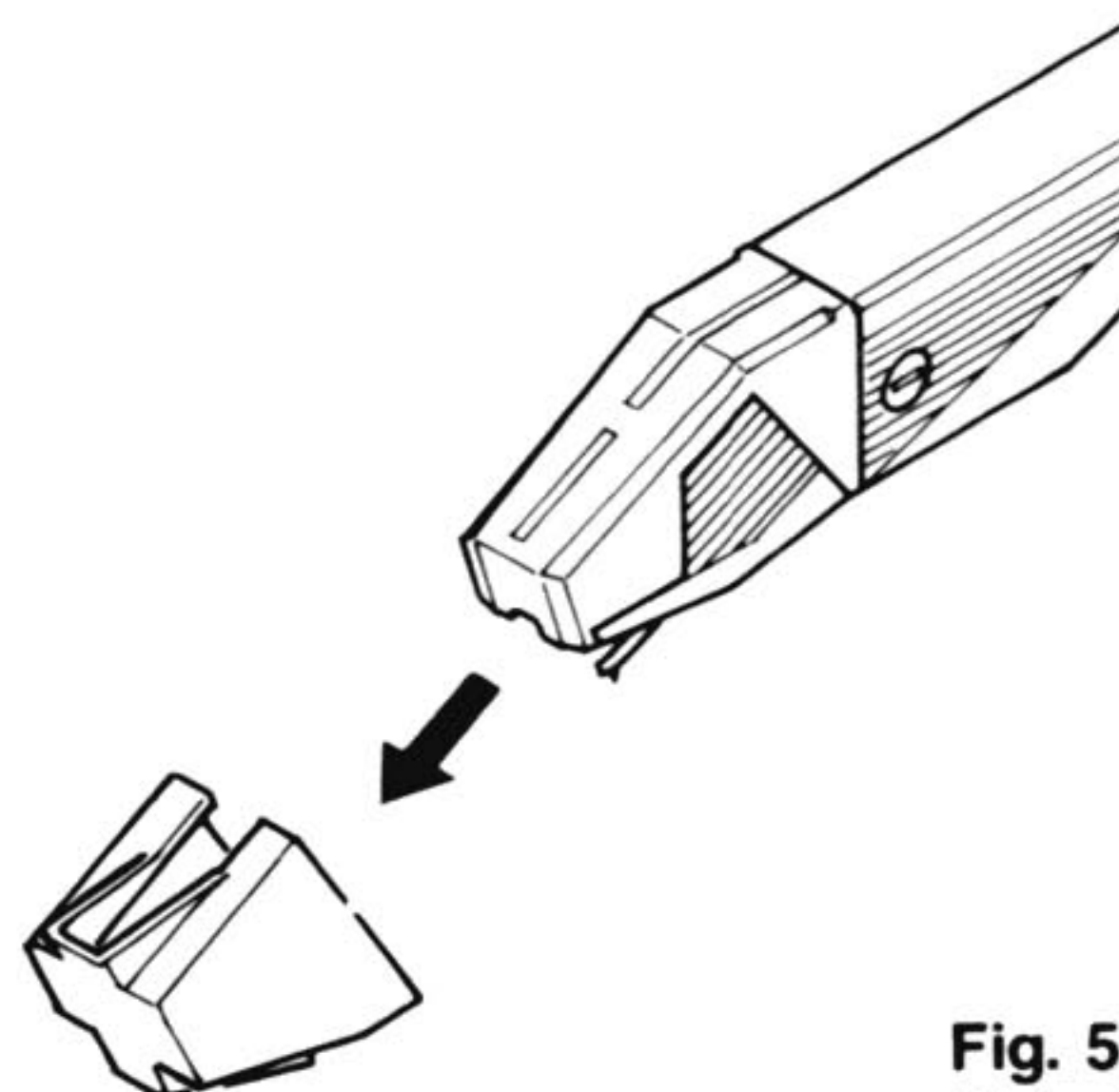


**Fig. 3**  
**Abb. 3**  
**Afb. 3**

This slit is used for record size detection using a sensor. Fit this slit over the raised acrylic prism in the platter. Dieser Schlitz dient zum Erkennen der Plattengröße durch einen Sensor. Dieser Schlitz muß sich über dem Acrylprisma auf dem Plattenteller befinden. Cette fente est utilisée pour détecter le diamètre du disque à l'aide d'un sensor. Placer cette fente au dessus du prisme en acrylique qui se trouve sur le plateau. Deze gleuf dient voor instelling van de diameter van de grammofoonplaat door een sensor. Breng deze gleuf om het uitstekende acrylprisma in het draaiplateau. Esta ranura se utiliza para detectar los tamaños de los discos mediante un sensor. Coloque esta ranura sobre el prisma acrílico en el plato.



**Fig. 4**  
**Abb. 4**  
**Afb. 4**



**Fig. 5**  
**Abb. 5**  
**Afb. 5**

Stylus cover  
Nadelkappe  
Couvercle de la pointe de lecture  
Naaldbeschermmer  
Tapa de la aguja

## Caution:

Do not connect the power cord to an AC outlet until all preparations are complete.

## Unpacking and setting up (Fig. 2 — 5)

1. Remove shipping screw ① on the base.
2. Remove the dust cover by lifting it up.
3. Remove shipping screws ② — ④.
4. Set the voltage selector ⑤ to your local line voltage. When this equipment is used in an area where the supply voltage is different from the preset voltage, reset the voltage selector to the correct position. (Not provided on units for U.S.A., Canada, Continental Europe, the United Kingdom and Australia)
5. Take out the platter and platter mat which are packed separately.
6. Place the platter carefully on the center spindle taking care not to damage the spindle and touch internal parts.
7. Place the platter mat on the platter.

## Note:

When performing this, be sure to align the sensor slit in the platter mat with the acrylic prism in the platter (Fig. 4).

8. Replace the dust cover (Fig. 2).

## Where to install the turntable

Install the turntable on a firm, horizontal and vibration-free surface.

## Connecting to your amplifier or receiver (Fig. 6).

1. Connect the signal cords to the PHONO terminals on the rear panel of your amplifier or receiver. The white plug is for the L (left) channel and the red plug for the R (right) channel. Connect the ground wire to the GND terminal.
2. When using a COMPU LINK Control Component (amplifier or receiver), connect the provided remote cable to the SYNCHRO terminals.
3. Connect the power cord to a convenient AC outlet.

# VORBEREITUNGEN

## Achtung:

Schließen Sie das Netzkabel erst an eine Steckdose an, wenn alle Vorbereitungen beendet sind.

## Auspacken und Aufstellen (Abb. 2 — 5)

1. Transportschraube ① vom Boden entfernen.
2. Die Schutzhaube durch Heben abnehmen.
3. Transportschrauben ② — ④ entfernen.

## Hinweis:

Zum Transportieren des Plattenspielers die Transportschrauben ① — ④ wieder anbringen.

4. Den Spannungswähler ⑤ auf die örtliche Netzspannung einstellen. Wenn die voreingestellte Netzspannung an diesem Gerät nicht mit der tatsächlich vorhandenen übereinstimmt, den Spannungswähler auf den erforderlichen Wert einstellen. (Nicht vorhanden auf für die U.S.A., Kanada, Kontinental-Europa, Großbritannien und Australien bestimmte Geräte).
5. Den Plattenteller und die Plattentellermatte, die separat verpackt sind, auspacken.
6. Den Plattenteller vorsichtig auf die Mittelachse setzen, dabei darauf achten, die Mittelachse und die inneren Teile nicht zu beschädigen.
7. Die Plattentellermatte auf den Plattenteller legen.

## Hinweis:

Der Sensorschlitz in der Plattentellermatte muß mit dem Acrylprisma auf dem Plattenteller ausgerichtet werden (Abb. 4).

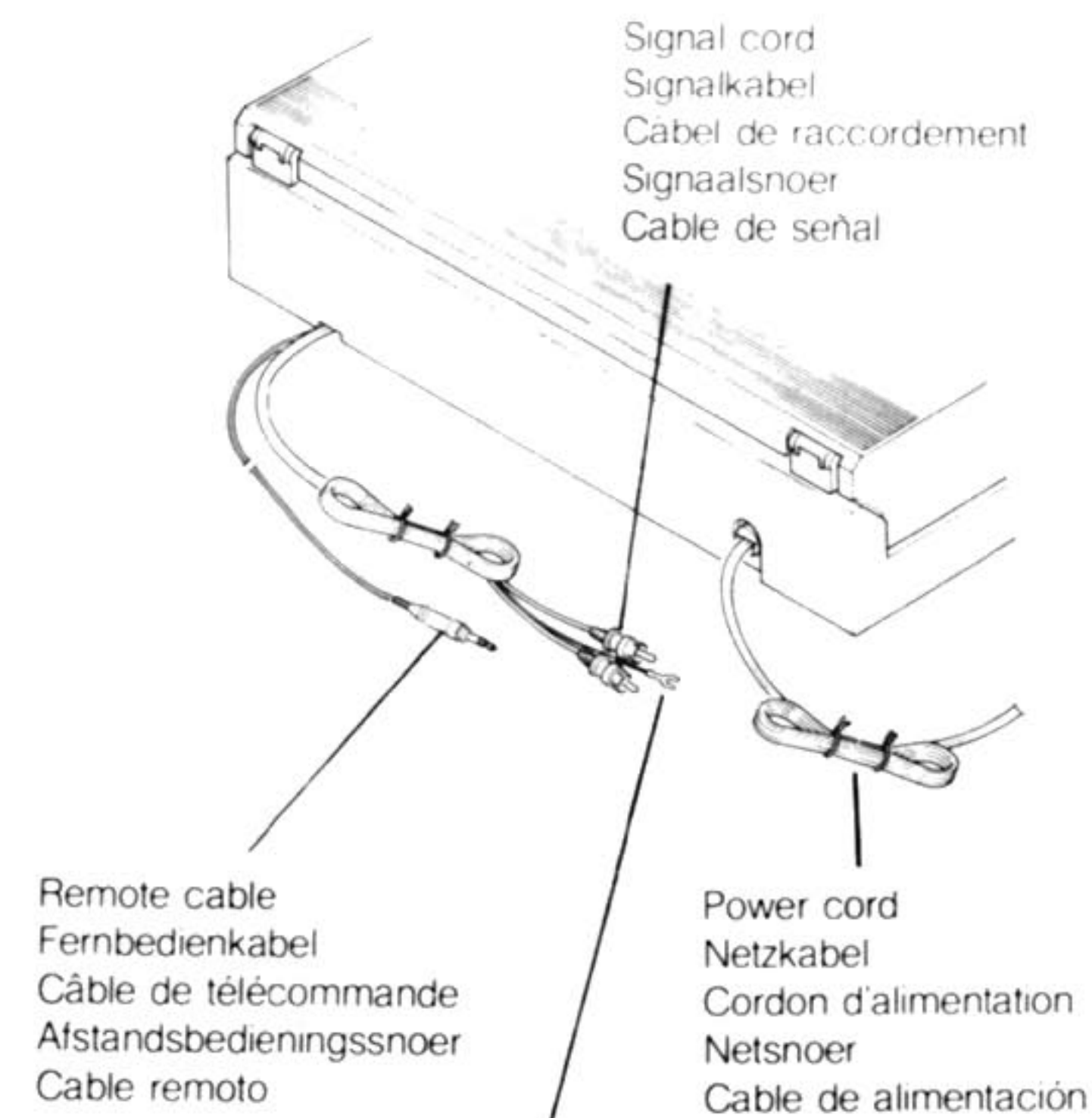
8. Die Schutzhaube wieder anbringen (Abb. 2).

## Aufstellung des Plattenspielers

Stellen Sie den Plattenspieler auf eine feste, horizontale und vibrationsfreie Unterlage.

## Anschluß an den Verstärker oder Receiver (Abb. 6)

1. Schließen Sie die Signalkabel des Plattenspielers an die PHONO-Buchsen Ihres Verstärkers oder Receivers an. Der weiße Stecker ist für den linken Kanal (L) und der rote Stecker für den rechten Kanal (R). Massekabel an die GND-Klemme anschließen.
2. Wenn Sie eine COMPU-LINK-gesteuerte Komponente verwenden (Verstärker oder Receiver), dann ist das mitgelieferte Verbindungskabel an die SYNCHRO-Buchsen anzuschließen.
3. Schließen Sie das Netzkabel an eine Steckdose an.



**Fig. 6**  
**Abb. 6**  
**Afb. 6**



## PREPARATIFS

### Attention:

Ne pas brancher le cordon d'alimentation à une prise murale avant d'avoir fini tous les préparatifs.

### Déballage et installation (Fig. 2 — 5)

1. Enlever la vis de ① transport sur la base.
2. Enlever le cache-poussière en le soulevant.
3. Enlever les vis de transport ② — ④.

### Remarque:

**Lorsque la platine tourne-disques est transportée, replacer les vis de transport ① — ④.**

4. Ajuster le sélecteur ⑤ de voltage à votre circuit local de voltage.  
Quand cet appareil est utilisé dans une région où la tension secteur est différente de celle qui est prééglée, replacer le sélecteur de tension sur la position correcte.  
(Non prévu sur les appareils destinés aux Etats-Unis, au Canada, à l'Europe Continentale, au Royaume-Uni et à l'Australie.)
5. Sortir le plateau et le tapis de plateau qui ont été emballés séparément.
6. Placer le plateau autour de l'axe central en faisant très attention de ne pas abîmer l'axe et de ne pas toucher à des composants internes.
7. Mettre le tapis de plateau sur le plateau.

### Remarque:

**Quand vous effectuez cette opération, bien s'assurer que la fente du senseur du tapis de plateau s'aligne sur le prisme acrylique du plateau (Fig. 4)**

8. Remettre en place le cache-poussière (Fig. 2).

### Où installer la platine

Installer la platine sur une surface ferme, horizontale et sans vibrations.

### Raccordement à votre amplificateur ou à votre ampli-tuner (Fig. 6).

1. Raccorder le câble de raccordement aux bornes PHONO situées sur la panneau arrière de votre amplificateur ou de votre ampli-tuner. La prise blanche est pour le canal gauche (L) et la prise rouge pour le canal droit (R). Connectez le fil de terre à la borne GND.
2. Lorsqu'on utilise un élément à commande COMPU LINK (amplificateur ou amplificateur-tuner), raccorder le câble de télécommande fourni aux bornes de synchronisation (SYNCHRO).
3. Brancher le cordon d'alimentation à une prise secteur bien placée.

## VOORBEREIDINGEN

### Voorzichtig:

Sluit het netsnoer pas op het stopkontakt aan, nadat alle aansluitingen tot stand gebracht zijn.

### Uitpakken en opstellen (Afb. 2 — 5)

1. Verwijder de transportschroef ① van het voetstuk.
2. Til de stofkap ter verwijdering op.
3. Verwijder de transportschroeven ② t/m ④.

### Opmerking:

**Breng de transportschroeven ① — ④ opnieuw aan, wanneer de draaitafel verplaatst dient te worden.**

4. Stel de voltage-regelaar ⑤ in op een lokale voltage-circuit.  
Zet de spanningskeuzeschakelaar in de juiste stand, wanneer deze apparatuur gebruikt wordt in een gebied, waar de voedings-spanning verschilt van de vooringestelde spanning.  
(Niet voor toestellen bestemd voor de V.S., Canada, Europese vasteland, Engeland en Australië.)
5. Pak het draaiplateau en de plateumat, die afzonderlijk zijn verpakt, uit.
6. Leg het draaiplateau voorzichtig op de middenas; voorkom dat de middenas wordt beschadigd en inwendige onderdelen worden aangeraakt.
7. Leg de plateumat op het draaiplateau.

### Opmerking:

**Breng de gleuf in de plateumat op een lijn met het acryl prisma in het draaiplateau (Afb. 4).**

8. Plaats de stofkap (Afb. 2).

### Plaatsing van de draaitafel

Plaats de draaitafel op een stevige, horizontale ondergrond, die niet aan trillingen blootstaat.

### Ansluiting op de versterker of de tuner/versterker (Afb. 6)

1. Sluit de signaalsnoeren aan op de draaitafel-aansluitingen van het achterpaneel van de versterker of de tuner/versterker.  
De witte stekker is het linker (L) kanaal en de rode voor het rechter (R) kanaal. Sluit de aarddraad op de aardaansluiting (GND) aan.
2. Wordt een COMPU LINK bedieningskomponent (versterker of receiver) gebruikt, sluit de bijgeleverde afstandsbedieningskabel dan op de synchronisatie-aansluitingen (SYNCHRO) aan.
3. Sluit het netsnoer op een stopkontakt aan.

## PREPARACIONES

### Precaución:

No conecte el cable de alimentación a la red domiciliaria hasta después de completar todas las conexiones.

### Desembalaje e instalación (Fig. 2 — 5)

1. Extraiga el tornillo de embalaje ① que se halla en la base.
2. Extraiga la cubierta antipolvo alzándola.
3. Extraiga los tornillos de embalaje ② — ④.

### Nota:

**Cuando se va a cambiar el tomamesas cambie los tornillos de embalaje ① — ④.**

4. Regule el selector de voltaje ⑤ al voltaje de línea de su localidad.  
Cuando use este equipo en un área donde el suministro de voltaje es distinto del voltaje preajustado, vuelva a ajustar el selector de voltaje en la posición correcta.  
(No suministrada en las unidades para EE. UU., Canadá, Europa, Continental, Reino Unido y Australia.)
5. Quite el plato y el disco de goma que vienen embalados separadamente.
6. Coloque el plato cuidadosamente en el eje central con el fin de no dañar éste ni tocar las piezas internas.
7. Coloque el disco de goma sobre plato.

### Nota:

**Al hacer ésto, asegúrese de alinear la ranura del sensor que se halla en el disco de goma con el prisma acrílico del plato (Fig. 4).**

8. Vuelva a instalar la cubierta antipolvo (Fig. 2).

### Dónde instalar el tomamesas

Instale el tomamesas sobre una superficie firme, horizontal y libre de vibraciones.

### Conexión a un amplificador o receptor (Fig. 6)

1. Conecte los cordones de señales a los terminales PHONO que se hallan en el panel trasero del amplificador o receptor.  
La clavija blanca es para el canal L (izquierdo) y la clavija roja para el canal R (derecho). Conecte el cable de tierra al terminal de puesta a tierra (GND).
2. Cuando utilice un Componente de Control COMPU LINK (amplificador o receptor), conecte el cable suministrado a los terminales SYNCHRO.
3. Conecte el cable de alimentación a un tomacorriente conveniente.

# DESCRIPTION AND FUNCTIONS

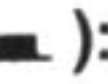
# BESCHREIBUNG UND FUNKTIONEN


# DESCRIPTION ET FONCTIONS

# BESCHRIJVING VAN DE BEDIENINGSORGANEN EN HUN FUNKTIES

# DESCRIPCIONES Y FUNCIONES

## ① POWER switch

**ON (  ):** Press to set to this position to turn the power on; the indicators and the lamp for the size detection sensor will light.

**STAND BY (  ):** Press to set to this position to turn the power off.

### Note:

**Even when the POWER switch is off, this turntable consumes a small amount of electricity (2.0 watts). It is, therefore, advisable to disconnect the power cord if the turntable is not to be used for a long time.**

## ② REPEAT button

Press this button to repeat a record. The REPEAT indicator will light. To release this function, press it again; the indicator will go out.

## ③ Tonearm movement control (< , >)

<: Press this arrow to move the tonearm to the left, the tonearm stops when the button is released.

>: Press this arrow to move the tonearm to the right, the tonearm stops when the button is released.

## ④ UP/DOWN & START/STOP button


**UP/DOWN:** Press this side to lift or lower the tonearm. Use this for manual operation or when you want to stop playing temporarily in the middle of a record. When playing records manually, move the tonearm to the required position using the tonearm movement control, then press this button to lower the tonearm.


**START/STOP:** Press this side to play a record or to stop the playing of the record. When this is pressed to start the playing a record, it acts as the start button and when this is pressed while a record is being played, it acts as the stop button.

### Note:

**When using the UP/DOWN & START/STOP button or the < , > button, be sure to press one end of the button.**

## ① Netzschalter (POWER)

**ON (  ):** Durch Drücken dieses Schalters wird das Gerät eingeschaltet, die Anzeigen und die Lampe für den Schallplattengröße-Sensor leuchten.

**STAND BY (  ):** Durch nochmaliges Drücken dieses Schalters wird das Gerät abgeschaltet.

### Hinweis:

**Auch wenn der Netzschalter ausgeschaltet ist, nimmt der Plattenspieler eine geringe Leistung auf (2,0 Watt). Es empfiehlt sich daher, das Netzkabel abzuziehen, wenn der Plattenspieler lange Zeit nicht benutzt wird.**

## ② Wiederholungstaste (REPEAT)

Drücken Sie diese Taste, um eine Schallplatte zu wiederholen. Die REPEAT-Anzeige leuchtet. Durch nochmaliges Drücken der Taste wird diese Funktion wieder freigegeben, die Anzeige erlischt.

## ③ Tonarmtaste (< , >)

<: Durch Drücken dieses Pfeils bewegt sich der Tonarm nach links und stoppt, wenn die Taste losgelassen wird.

>: Durch Drücken dieses Pfeils bewegt sich der Tonarm nach rechts und stoppt, wenn die Taste losgelassen wird.

## ④ Heben/Senken- und Start/Stop-Taste (UP/DOWN und START/STOP)

**UP/DOWN:** Durch Drücken dieser Seite hebt oder senkt sich der Tonarm. Verwenden Sie diese Funktion-beim manuellen Betrieb oder um die Wiedergabe in der Mitte einer Schallplatte kurzzeitig zu unterbrechen. Für manuellen Betrieb bewegen Sie den Tonarm durch Drücken der Tonarmtaste zur gewünschten Stelle und drücken dann diese Taste, um den Tonarm zu senken.

**START/STOP:** Diese Seite zum Starten und Stoppen der Wiedergabe drücken. Diese Seite der Taste wirkt als Starttaste, wenn der Plattenspieler steht, und als Stoptaste, wenn er läuft.

### Hinweis:

**Bei den UP/DOWN & START/STOP- und < , >-Tasten immer auf eine Seite der Taste drücken.**

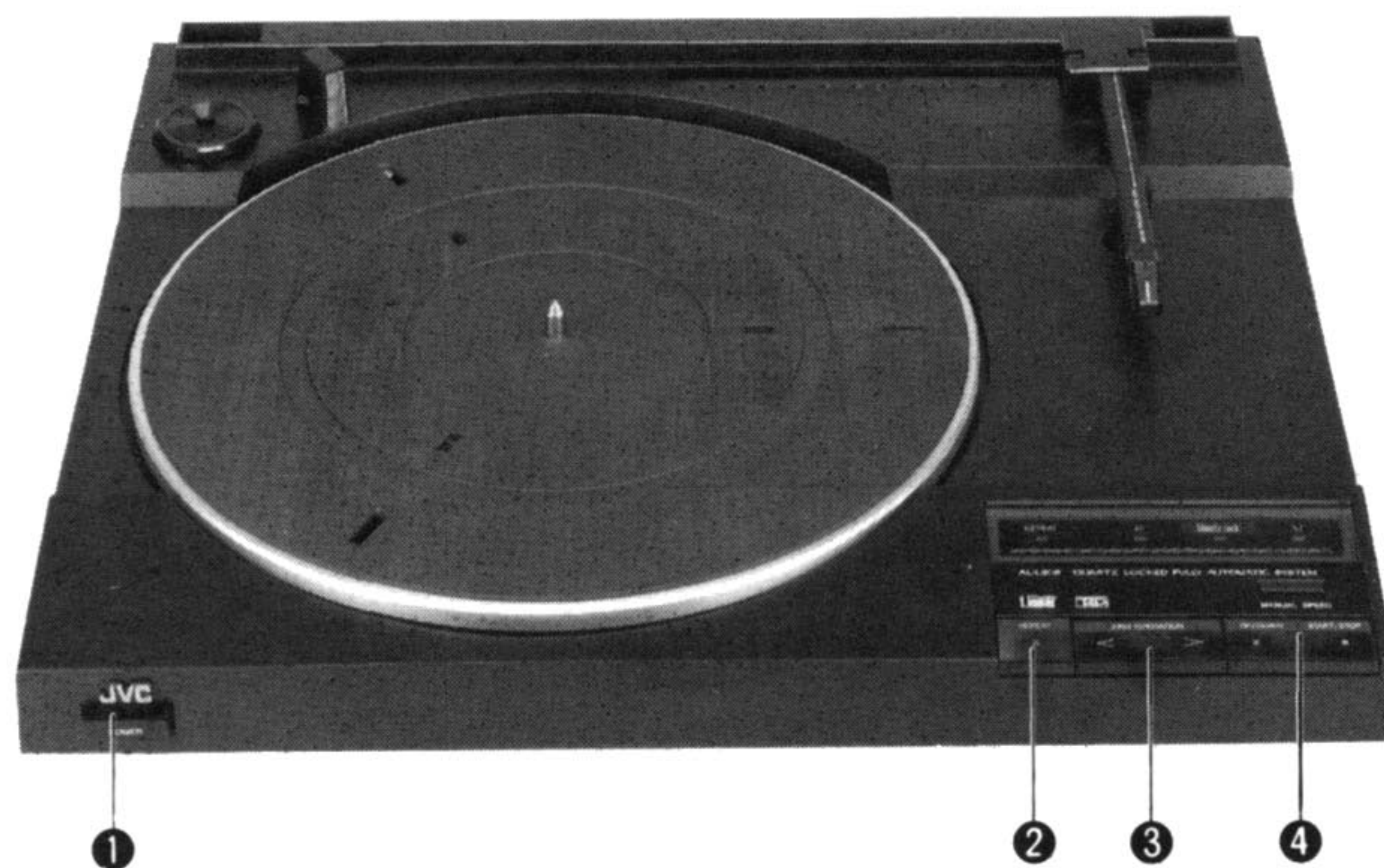


Fig. 7  
Abb. 7  
Afb. 7

### 1 Interrupteur d'alimentation (POWER)

**ON ( I ):** Le mettre sur cette position pour fournir de l'alimentation; les indicateurs et la lampe du senseur de détection du diamètre du disque vont s'allumer.

**STAND BY ( II ):** Le mettre sur cette position pour couper l'alimentation de la platine.

#### Remarque:

**Même quand cette platine est hors circuit, elle consomme un peu d'électricité (2,0 watts). C'est pour cela qu'il est recommandé de débrancher le cordon de l'alimentation lorsque l'appareil est hors d'usage pendant un long temps.**

### 2 Touche d'audition répétée (REPEAT)

Enfoncer cette touche pour que la platine rejoue un disque. L'indicateur de répétition (REPEAT) s'allume alors. Pour mettre fin à cette fonction, enfoncer la touche à nouveau; l'indicateur s'éteindra.

### 3 Commande de mouvement du bras de lecture (< , >)

<: Enfoncer cette flèche pour que le bras de lecture se déplace vers la gauche; le bras s'arrête quand vous relâchez votre pression.

>: Enfoncer cette flèche pour que le bras de lecture se déplace vers la droite; le bras s'arrête quand vous relâchez votre pression.

### 4 Touche d'élévation/abaissement (UP/DOWN) du bras de lecture et de marche/arrêt (START/STOP)

**UP/DOWN:** Enfoncer ce côté pour abaisser ou élever le bras de lecture. A utiliser en mode manuel ou quand vous désirez interrompre momentanément la lecture d'un disque. En mode de lecture manuelle se servir de la commande de mouvement du bras de lecture pour déplacer ce dernier, puis enfoncer cette touche pour abaisser le bras.

**START/STOP:** Enfoncer ce côté pour commencer ou arrêter la lecture d'un disque. Si vous enfonchez cette touche pour commencer la lecture d'un disque, elle sert effectivement de touche de démarrage; mais si vous l'enfonchez alors qu'un disque est en cours de lecture, elle sert de touche d'arrêt.

#### Remarque:

**Quand vous manipulez les touches UP/DOWN et START/STOP ou la commande de mouvement du bras de lecture <, >, bien veiller à enfoncer l'une de leurs extrémités.**

### 1 Netschakelaar (POWER)

**ON ( I ):** druk deze schakelaar in voor het inschakelen van de netspanning; de indikators en de lamp voor de diametersensor lichten op.

**STAND BY ( II ):** zet de schakelaar in deze stand voor het uitschakelen van de netspanning.

#### Opmerking:

**Deze draaitafel verbruikt zelfs wanneer de netspanning is uitgeschakeld een kleine hoeveelheid stroom (2,0 Watt). Het verdient daarom aanbeveling het netsnoer los te maken als u de draaitafel voor langere tijd niet denkt de gebruiken.**

### 2 Herhalingstoets (REPEAT)

Druk deze toets in voor herhaaldelijke weergave van een grammofoonplaat. De herhalingsindikator (REPEAT) licht op. Druk de schakelaar opnieuw in voor het uitschakelen van de herhalingsfunctie; de indikator gaat uit.

### 3 Transportregelaar (< , >)

<: druk deze pijl in om de toonarm naar links te verplaatsen; de toonarm komt tot stilstand, wanneer de toets wordt losgelaten.

>: druk deze pijl in om de toonarm naar rechts te verplaatsen; de toonarm komt tot stilstand, wanneer de toets wordt losgelaten.

### 4 Toonarmlift-regelaar (UP/DOWN) en START/STOP-toets

**UP/DOWN:** druk deze kant in voor het heffen of dalen van de toonarm. Gebruik deze functie voor handbediening of voor het tijdelijk onderbreken van de weergave. Breng voor handbediening de toonarm m.b.v. de transportregelaar (< , >) naar de gewenste positie en druk vervolgens deze toets in om de toonarm te laten dalen.

**START/STOP:** druk deze kant van de toets in voor het beginnen of stoppen van de weergave. Deze toets funktioneert als starttoets, wanneer de toonarm op de toonarmsteun rust, of als stoptoets, wanneer de toets tijdens weergave wordt ingedrukt.

#### Opmerking:

**Druk bij gebruik van de toonarmliftregelaar (UP/DOWN) & START/STOP-toets of de transporttoets (<, >) slechts op een uiteinde van de toets.**

### 1 Conmutador de alimentación (POWER)

**ON ( I ):** Utilice esta posición para encender la unidad; de inmediato se encenderán los indicadores y la lámpara del sensor de tamaño.

**STAND BY ( II ):** Utilice esta posición para apagar la unidad.

#### Nota:

**Aunque el conmutador POWER esté apagado, el tornamesas consumirá una pequeña cantidad de electricidad (2,0 vatios). Por consiguiente, se recomienda des conectar el cordón de alimentación si no se va a utilizar el tocadiscos por un tiempo prolongado.**

### 2 Botón de repetición (REPEAT)

Presione este botón para repetir un disco. el indicador REPEAT se iluminará. Para liberar esta función, presiónelo otra vez; el indicador se apagará.

### 3 Control de movimiento del brazo fonocaptor (< , >)

<: Presione esta flecha para mover el brazo hacia la izquierda, el brazo se detiene al liberar el botón.

>: Presione esta flecha para mover el brazo hacia la derecha; el brazo se detiene al liberar el botón.

### 4 Botón de ascenso/descenso e inicio/parada (UP/DOWN & START/STOP)

**UP/DOWN:** Presione este lado para alzar o bajar el brazo. Utilice esta función para operar manualmente o cuando desee detener momentáneamente la reproducción en el medio del disco. Al reproducir discos manualmente, mueva el brazo hasta la posición deseada utilizando el control de movimiento, luego presione este botón para bajar el brazo.

**START/STOP:** Presione este lado para tocar un disco o detener la reproducción. Es decir que, su función es doble, actúa para empezar y terminar la reproducción.

#### Nota:

**Cuando utilice el boton UP/DOWN y START/STOP o el boton <, >, asegúrese de presionar el extremo correspondiente del mismo.**

### 5 Linear tracking tonearm

In record cutting, a linear tracking arm is used to cut a groove with very close correspondence to the original signal.

To enable the tonearm to follow the signal in exactly the same way as in record cutting, it is preferable to have a tonearm working on the same linear tracking principles. The main advantages of this tonearm are:

1. Because there is almost no tracking error, high frequency harmonic distortion is eliminated.
2. Because no inside force is generated, the pressure of the stylus on the left and right walls of the groove is equal so that channel separation is improved, tracking ability is better and intermodulation distortion is greatly reduced.
3. Because the tonearm is shorter, its weight is reduced; this improves tracking ability together with low frequency response.

### 6 Indicators

**REPEAT indicator:** Lights red when the REPEAT button is set to on.

**45 speed indicator:** Lights red when 45 rpm is selected.

**Quartz Lock indicator:** Lights green when the platter speed is correct.

**33 speed indicator:** Lights red when 33-1/3 rpm is selected.

#### Note:

**The "33" speed indicator lights whatever the record speed when the power is switched on and the tonearm is on the rest.**

### 7 MANUAL SPEED button

The platter speed is selected automatically, but if the record is a 45 rpm LP or a 33-1/3 rpm EP, this button is used for manual speed selection. Once this button is pressed, only the manual select function is engaged. When play is completed (or the START/STOP button is pressed), the auto speed select function is reactivated.

### 5 Tangentialtonarm

Schallplatten werden mit einem Tangentialtonarm geschnitten, damit das Signal auf der Schallplatte dem Originalsignal möglichst ähnlich ist.

Damit der Tonarm bei der Wiedergabe der Rille genauso folgen kann, wie sie geschnitten wurde, sollte der Tonarm nach dem gleichen Prinzip wie der Tonarm beim Schneiden arbeiten. Die Hauptvorteile des Tangentialtonarms sind:

1. Da fast kein Spurfehlwinkel vorhanden ist, sind Hochfrequenzverzerrungen eliminiert.
2. Da keine Zentripedalkraft erzeugt wird, ist der Druck der Nadel auf die rechte und linke Wand der Schallplattenrinne gleich. Dadurch wird die Kanaltrennung und die Abtastgenauigkeit verbessert, Intermodulationsverzerrungen werden stark reduziert.
3. Weil der Tonarm kürzer ist, ist er auch leichter, dies verbessert die Abtastgenauigkeit und die Wiedergabe der tiefen Frequenzen.

### 6 Anzeigen

**REPEAT-Anzeige:** Leuchtet rot, wenn die Wiederholungstaste (REPEAT) gedrückt ist.

**45-Upm-Anzeige:** Leuchtet rot, wenn 45 Upm eingestellt sind.

**Quartz Lock-Anzeige (Quarzverriegelung):** Leuchtet grün, wenn die Plattenteller-Geschwindigkeit korrekt ist.

**33-Upm-Anzeige:** Leuchtet rot, wenn 33-1/3 Upm eingestellt sind.

#### Hinweis:

**Unabhängig von der Schallplattengeschwindigkeit leuchtet die "33"-Geschwindigkeitsanzeige, wenn der Netzschalter gedrückt wird und der Tonarm sich auf der Tonarmstütze befindet.**

### 7 Taste für manuelle Geschwindigkeitswahl (MANUAL SPEED)

Die Plattenteller-Geschwindigkeit wird automatisch gewählt. Bei Langspielplatten mit 45 Upm und bei Singles mit 33-1/3 Upm muß jedoch die Geschwindigkeit mit dieser Taste eingestellt werden.

Wenn diese Taste gedrückt wird, ist nur die manuelle Wahlfunktion eingeschaltet. Wenn das Abspielen beendet ist (oder die START/STOP-Taste gedrückt wird), ist die automatische Geschwindigkeits-Wahlfunktion wieder aktiviert.

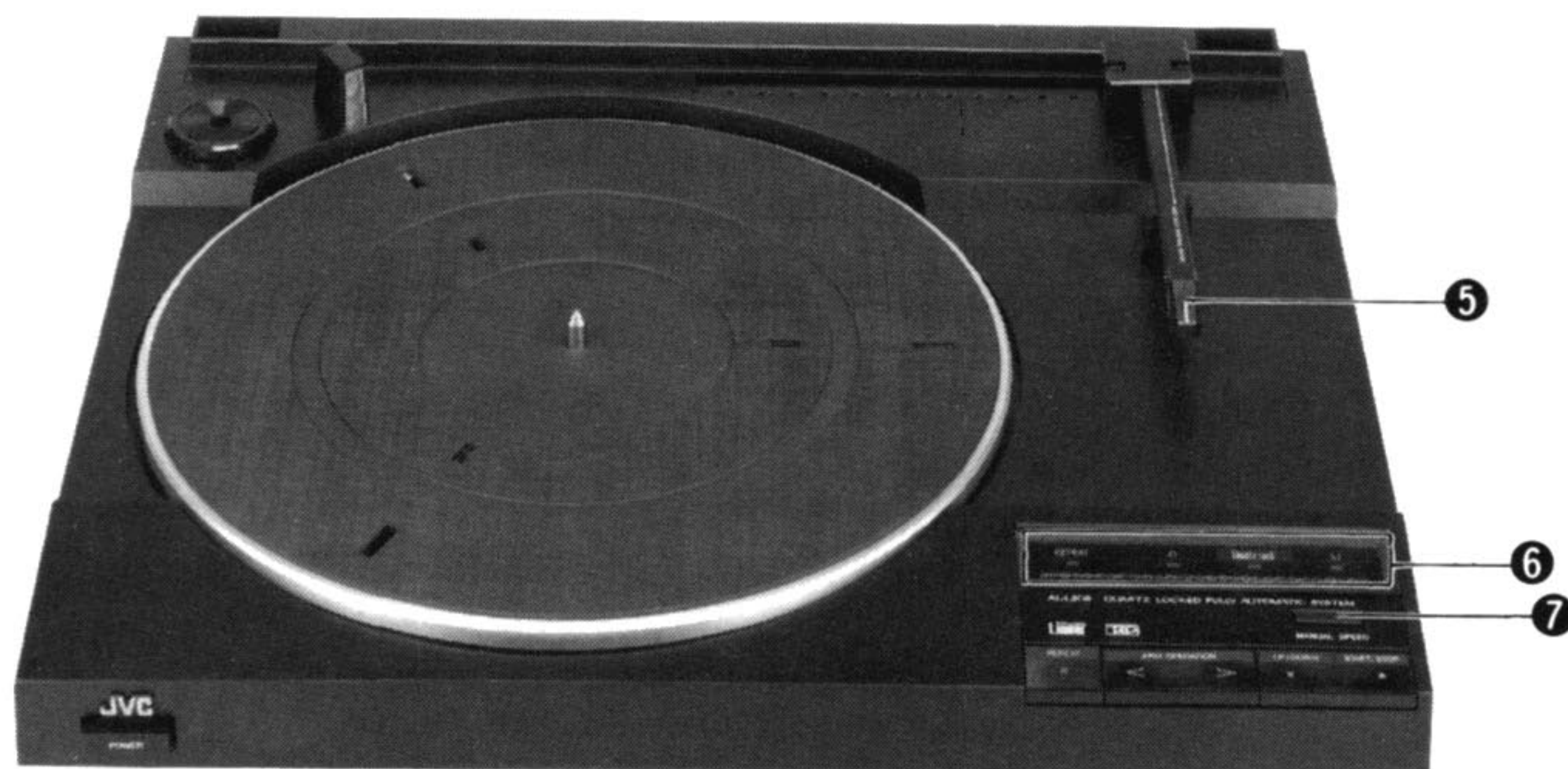


Fig. 8  
Abb. 8  
Afb. 8

### 5 Bras à lecture linéaire

Lors de la gravure d'un disque, on emploie un bras à lecture linéaire (tangenciel) de manière à rester fidèle au signal original.

Pour qu'à la lecture le bras ait exactement le même parcours qu'à l'enregistrement, il est préférable qu'il suive les mêmes principes tangentiels. Les principaux avantages de ce genre de bras sont les suivants:

1. Puisqu'il n'y a pas pratiquement pas d'erreur de piste les distorsions harmoniques à haute fréquence sont éliminées.
2. Comme aucune force centripète n'est produite, la pression de la pointe de lecture sur les flancs droit et gauche du sillon est égale; la diaphonie est améliorée, le pistage est meilleur et la distorsion d'intermodulation est nettement réduite.
3. Comme le bras est plus court, son poids est moindre; de ce fait le pistage et la réponse dans les basses fréquences sont améliorés.

### 6 Indicateurs

**Indicateur de répétition (REPEAT):** S'allume en rouge quand la touche REPEAT est en marche.

**Indicateur de la vitesse 45 tours:** S'allume en rouge quand un 45 tours est sélectionné.

**Indicateur de verrouillage au quartz (Quartz Lock):** S'allume en vert quand la vitesse du plateau est correcte.

**Indicateur de la vitesse 33 tours:** S'allume en rouge quand un 33-1/3 tours est sélectionné.

#### Remarque:

**L'indicateur de la vitesse "33" s'allume quelle que soit la vitesse du disque quand vous mettez la platine en circuit et que le bras de lecture repose sur son support.**

### 7 Sélecteur manuel de vitesse (MANUAL SPEED)

La vitesse du plateau est automatiquement sélectionnée, mais si le disque est un 45 tours de 33 cm ou un 33-1/3 tours de 17 cm, se servir de ce sélecteur manuel.

Une fois que ce sélecteur est enfoncé, la fonction de sélecteur manuelle est engagée. Lorsque la lecture est terminée (ou que la touche START/STOP est enfoncée), la fonction de sélection automatique est réengagée.

### 5 Tangentiaal-sporende toonarm

Bij het snijden van een grammofoonplaat wordt van een tangenciaal sporende toonarm gebruik gemaakt voor het snijden van een groef, die een goede overeenkomst met het originele signaal vertoont.

Het is verkieslijk om een toonarm te hebben die op hetzelfde tangenciaal sporende principe werkt, zodat de toonarm het signaal op dezelfde wijze kan volgen als bij het snijden van de grammofoonplaat. De voornaamste voordelen van deze toonarm zijn;

1. Harmonische vervorming van de hoogfrequenties wordt geëlimineerd, daar de toonarm bijna geen fouthoek heeft.
2. De naalddruk op de linker en rechter wanden van de groef is egaal omdat er geen dwarsdruk optreedt, zodat de kanaalscheiding en de sporing worden verbeterd en intermodulaire vervorming wordt verminderd.
3. Het gewicht van de toonarm wordt verminderd, omdat de toonarm korter is; hierdoor wordt het sporen en het laagfrequentie-karakteristiek verbeterd.

### 6 Indikators

**Herhalingsindikator (REPEAT):** Deze indikator licht rood op, wanneer de herhalingstoets (REPEAT) op ON wordt gezet.

**45-toerenindikator:** Deze indikator licht rood op, wanneer het toerental op 45-tpm is ingesteld.

**Quartz-Lock-indikator (Quartz Lock = kwarts-vergrendeling):** Deze indikator licht groen op, wanneer het toerental juist is ingesteld.

**33-toerenindikator:** Deze indikator licht rood op, wanneer het toerental op 33-1/3 tpm is ingesteld.

#### Opmerking:

**De "33"-toerenindikator licht ongeacht het toerental van de plaat op, wanneer de netspanning wordt ingeschakeld en de toonarm op de toonarmsteun rust.**

### 7 Toerentalschakelaar voor handbediening (MANUAL SPEED)

Het toerental van het draaiplateau wordt automatisch ingesteld en deze toets dient slechts gebruikt te worden voor weergave van een 45-toeren LP of een 33-1/3-toeren EP. Wanneer deze toets eenmaal is ingedrukt, wordt alleen de handbediende keuzefunctie ingeschakeld. De automatische functie wordt opnieuw ingeschakeld, wanneer de weergave wordt beëindigd (of de START/STOP-toets wordt ingedrukt).

### 5 Brazo fonocaptor de seguimiento lineal

El la grabación de discos, se utiliza un brazo de seguimiento lineal para cortar el surco con la mayor correspondencia a la señal original.

Para permitir que el brazo siga la señal exactamente de la misma manera que en la grabación original, es preferible tener uno que trabaje con el mismo principio de seguimiento lineal. Las principales ventajas de este tipo de brazo son:

1. Debido a que no hay casi error de seguimiento, se ha eliminado la distorsión de alta frecuencia.
2. Debido a que no hay fuerza hacia el centro del disco, el apoyo de la aguja sobre las paredes izquierda y derecha del surco es igual, mejorándose así la separación de canales, la capacidad de seguimiento y reduciéndose enormemente la distorsión de intermodulación.
3. Debido a que el brazo es más corto, su peso es menor; esto mejora la capacidad de seguimiento y la respuesta de baja frecuencia.

### 6 Indicadores

**Indicador de repetición:** Se ilumina de rojo al activar el botón REPEAT.

**Indicador de velocidad de 45 rpm:** Se ilumina de rojo cuando se elige la posición de 45 rpm.

**Indicador de sincronización por cuarzo Quartz Lock:** Se ilumina de verde cuando la velocidad del plato es correcta.

**Indicador de velocidad de 33 rpm:** Se ilumina de rojo cuando se elige la posición de 33-1/3 rpm.

#### Nota:

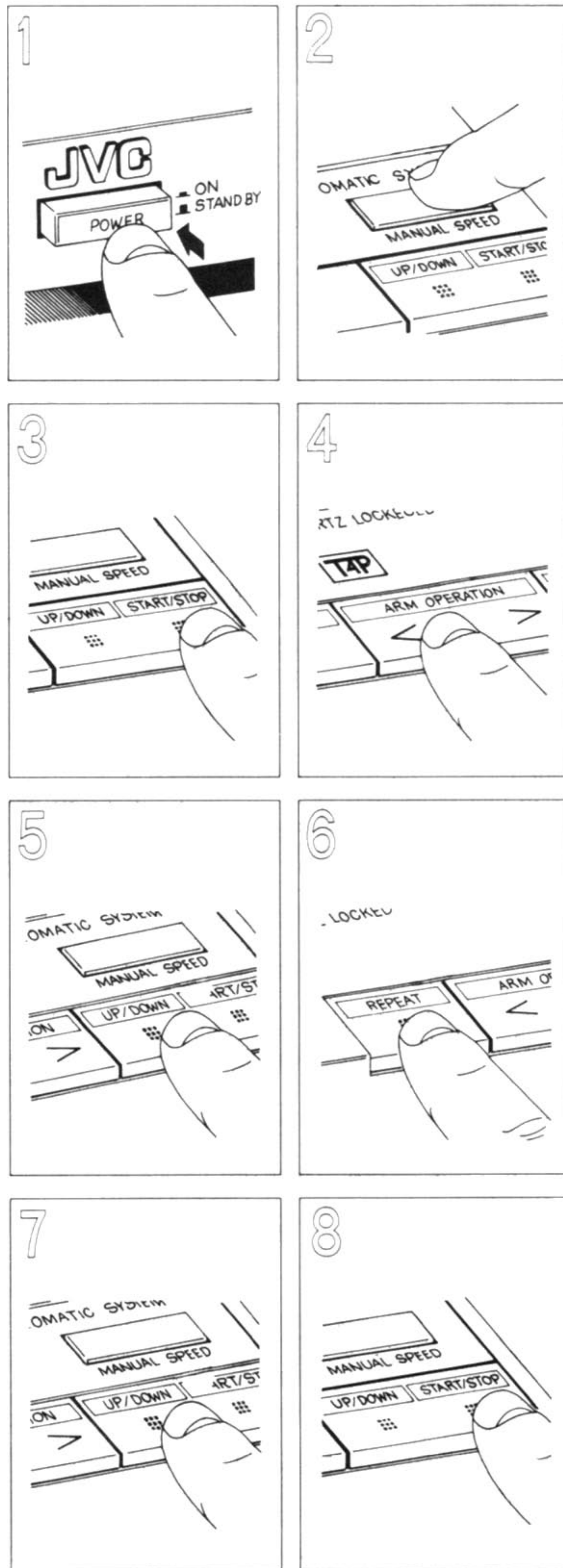
**El indicador de velocidad "33" se ilumina cualquiera sea la velocidad del disco al encender la unidad con el brazo en su soporte.**

### 7 Botón de velocidad manual (MANUAL SPEED)

La velocidad del plato es seleccionada automáticamente, pero si el disco es de 45 rpm LP o 33-1/3 rpm EP, este botón puede utilizarse para elegir manualmente la velocidad.

Una vez presionado este botón se activa solo la función selectora manual. Terminada la ejecución (o cuando se presiona el botón de inicio/parada), la función de selección de velocidad automática se reactiva.

## OPERATION



### To play a record

1. Place a record on the platter and press the POWER switch to set it to on; the indicators and the record size sensor lamp will light.
2. The record size is automatically selected. If the record is not standard (a 45 rpm LP or 33-1/3 rpm EP), set the MANUAL SPEED button.
3. **For automatic play**  
Press the START/STOP button. The platter will start rotating and the record will be played. At the end of the record, the tonearm automatically returns to the rest.

#### Notes:

- If you press the START/STOP button with no record, the tonearm will slightly move toward the platter, but it will immediately return to the rest; and the platter will start turning then stop.
- As a light sensor is used to detect record size, transparent and colored records, etc. may not be played correctly and automatically; with such records use manual operation.

### 4. For manual play

Press the tonearm movement control until the stylus is above the point from which you want to start playing the record then release it. If you press either side of the button alternately you can move the tonearm to the left and right in small steps.

#### Note:

**In manual operation, do not move the tonearm by hand, always use tonearm movement control.**

5. When the tonearm has been moved to the required position, press the UP/DOWN button. The tonearm will descend onto the record surface and the record will start to be played.
6. **For repeat play**  
Press the REPEAT button and the REPEAT indicator lights red. To release this function, press this button again or press the START/STOP button, then make sure that the indicator goes out.
7. **To pause in the middle of a record**  
Press the UP/DOWN button to raise the tonearm, press again to restart.
8. **To stop playing in the middle of a record**  
Press the START/STOP button. The tonearm returns to the rest and the platter stops.

## BEDIENUNG

### Abspielen einer Schallplatte

1. Eine Schallplatte auf den Plattenteller legen und den Netzschalter (POWER) drücken. Die Anzeigen und der Schallplattengröße-Sensor leuchten.
2. Die Schallplattengröße wird automatisch eingestellt. Bei Schallplatten, die nicht dem Standard entsprechen (Langspielplatten mit 45 Upm und Singles mit 33-1/3 Upm), die MANUAL SPEED-Taste verwenden.

### 3. Automatischer Betrieb

Die START/STOP-Taste drücken. Der Plattenteller dreht sich und die Schallplatte wird gespielt. Am Ende der Schallplatte kehrt der Tonarm automatisch zur Tonarmstütze zurück.

#### Hinweise:

- Wenn man die START/STOP-Taste betätigt, ohne daß eine Schallplatte aufliegt, bewegt sich der Tonarm nur ein wenig in Richtung Plattenteller und kehrt dann sofort in seine Ausgangsstellung zurück. Der Plattenteller dreht sich dabei kurz und hält dann wieder an.
- Da zum Erkennen der Schallplattengröße ein Licht-Sensor verwendet wird, können bei transparenten und farbigen Schallplatten usw. Fehlfunktionen auftreten. Spielen Sie solche Schallplatten im manuellen Betrieb.

### 4. Manueller Betrieb

Drücken Sie die Tonarmtaste, bis sich der Tonarm über der Stelle befindet, an der die Wiedergabe starten soll, und lassen Sie die Taste dann los. Durch Drücken der entsprechenden Seite der Taste kann der Tonarm in kleinen Schritten nach rechts und links bewegt werden.

#### Hinweis:

**Bewegen sie den Tonarm niemals mit der Hand, sondern immer mit der Tonarmtaste.**

5. Wenn sich der Tonarm an der erforderlichen Stelle befindet, drücken Sie die UP/DOWN-Taste. Der Tonarm wird auf die Schallplatte abgesenkt, und die Wiedergabe beginnt.
6. **Wiederholte Wiedergabe**  
Drücken Sie die REPEAT-Taste. Die REPEAT-Anzeige leuchtet. Zur Freigabe dieser Funktion diese Taste noch einmal oder die START/STOP-Taste drücken. Überprüfen Sie, ob die Anzeige erloschen ist.
7. **Unterbrechung in der Mitte einer Schallplatte**  
Drücken Sie die UP/DOWN-Taste, der Tonarm hebt sich. Wenn die Taste noch einmal gedrückt wird, wird die Wiedergabe fortgesetzt.
8. **Stoppen in der Mitte einer Schallplatte**  
Drücken sie die START/STOP-Taste. Der Tonarm kehrt zur Tonarmstütze zurück, und der Plattenteller stoppt.

# FONCTIONNEMENT

## Lecture d'un disque

1. Mettre un disque sur le plateau et enfoncer l'interrupteur d'alimentation (POWER) pour le mettre en marche; les indicateurs et la lampe du senseur du diamètre du disque vont s'allumer.
2. Le diamètre du disque est sélectionné automatiquement. Mais si le disque ne correspond pas aux normes habituelles (un 45 tours de 30 cm ou un 33-1/3 tours de 17 cm), se servir alors du sélecteur manuel de vitesse (MANUAL SPEED).
3. **Lecture automatique**  
Enfoncer la touche de marche/arrêt (START/STOP). Le plateau commence à tourner et le disque à être lu. A la fin du disque, le bras de lecture revient automatiquement se poser sur son support.

### Remarques:

- Si on appuie sur la touche de départ/arrêt (START/STOP) alors qu'il n'y a pas de disque sur le plateau, le bras de lecture se déplace vers le plateau mais revient immédiatement à sa position de repos; le plateau entre en rotation puis s'arrête.
- Puisqu'un senseur à lumière est utilisé pour détecter le diamètre du disque, il se peut que les disques transparents ou en couleur soient mal analysés en mode automatique; il est donc préférable, avec de tels disques, de passer en mode manuel.

## 4. Lecture manuelle

Enfoncer la commande de mouvement du bras de lecture jusqu'à ce que la pointe de lecture se trouve exactement au dessus de l'endroit où vous voulez que le disque débute, puis la relâcher. Si vous enfoncez alternativement l'un et l'autre côté de cette commande, vous déplacez le bras vers la droite ou vers la gauche, par petites touches.

### Remarque:

**En mode manuel, ne jamais déplacer le bras avec la main, mais toujours se servir de la commande de mouvement du bras.**

5. Lorsque le bras se trouve à l'endroit requis, enfoncer la touche UP/DOWN. Le bras de lecture s'abaisse alors sur la surface du disque et la platine commence à lire le disque.
6. **Lecture à répétition**  
Enfoncer la touche d'audition répétée (REPEAT) et son indicateur (REPEAT) s'allumera en rouge. Pour mettre fin à cette fonction, enfoncer cette touche à nouveau ou enfoncer la touche START/STOP, et bien s'assurer que l'indicateur s'éteint.
7. **Pause au milieu d'un disque**  
Enfoncer la touche UP/DOWN pour élever le bras de lecture et l'enfoncer encore une fois pour redémarrer la lecture.
8. **Arrêt de la lecture au milieu d'un disque**  
Enfoncer la touche START/STOP. Le bras revient se poser sur son support et le plateau s'arrête de tourner.

# BEDIENING

## Weergave van een grammofonplaat

1. Leg een plaat op het draaiplateau zet de netschakelaar (POWER) op ON; de indicators en de diametersensor lichten op.
2. De diameter van de plaat wordt automatisch ingesteld. Stel de toerentalschakelaar voor handbediening (MANUAL SPEED) overeenkomstig het toerental van de plaat in, indien de plaat geen standaard plaat is (een 45-tpm LP of een 33-1/3-tpm EP).
3. **Automatische weergave**  
Druk de START/STOP-toets in. Het draaiplateau begint te draaien en de plaat wordt weergegeven. De toonarm keert automatisch naar de toonarmsteun terug, wanneer het einde van de plaat bereikt wordt.

### Opmerkingen:

- Als u op de start/stoptoets (START/STOP) drukt terwijl er geen plaat op het plateau ligt, zal de toonarm een weinig in de richting van het plateau bewegen maar dan weer meteen naar de armsteun terugkeren. Het plateau zal even draaien en dan stoppen.
- Transparante en gekleurde grammofonplaten kunnen niet automatisch worden weergegeven, daar een lichtsensoren wordt gebruikt voor instelling van de diameter; geef dergelijke grammofonplaten d.m.v. handbediening weer.

## 4. Handbediende weergave

Druk de transporttoets in, totdat de naald zich boven de gewenste positie op de plaat bevindt en laat de toets los. De toonarm kan in kleine stappen naar links en rechts worden verplaatst door de uiteinden van de toets afwisselend in te drukken.

### Opmerking:

**Verplaatst tijdens handbediening de toonarm niet met de hand, maar gebruik de transporttoets.**

5. Druk de toonarmlift-regelaar (UP/DOWN) in, wanneer de toonarm naar de gewenste positie is gebracht. De toonarm daalt op het oppervlak van de plaat en de weergave begint.
6. **Herhaaldelijke weergave**  
Druk de herhalingstoets (REPEAT) in, zodat de herhalingsindicator oplicht. Druk deze toets opnieuw in, of druk de START/STOP-toets in voor het uitschakelen van de herhalingsfunctie en controleer of de indicator uitgaat.
7. **Kortstondig onderbreken van de weergave**  
Druk de toonarmlift-regelaar (UP/DOWN) in om de toonarm op te heffen; druk de regelaar opnieuw in om de weergave te hervatten.
8. **Stoppen van de weergave**  
Druk de START/STOP-toets in. De toonarm keert naar de toonarmsteun terug en het draaiplateau komt to stilstand.

# OPERACION

## Para tocar un disco

1. Ponga un disco en el plato y presione el conmutador POWER para encender la unidad; se iluminarán los indicadores y la lámpara del sensor de tamaño.
2. El tamaño del disco es automáticamente seleccionado. Si el disco no es estándar (45 rpm LP o 33-1/3 rpm EP), active el botón de selección manual de velocidad (MANUAL SPEED).
3. **Para reproducción automática**  
Presione el botón START/STOP. El plato comenzará a girar y el disco será reproducido. Al final del mismo, el brazo retornará automáticamente a su soporte.

### Notas:

- Si usted presiona el botón de arranque/parada (START/STOP) sin haber colocado un disco, el brazo acústico se desplazará ligeramente hacia el plato, pero volverá de inmediato a su posición inicial de reposo; y el plato empezará a girar pero luego se detendrá.
- Debido a que se utiliza un sensor fotosensible para detectar los tamaños, los discos transparentes y de colores, etc., pueden resultar no correcta y automáticamente reproducidos; con tales discos proceda manualmente.

## 4. Para reproducción manual

Presione el control de movimiento del brazo hasta que la aguja quede sobre el punto desde el cual usted desea iniciar la reproducción, y entonces libere dicho control. Si presiona los extremos del botón alternadamente, podrá mover el brazo hacia la izquierda y derecha en pasos cortos.

### Nota:

**En la operación manual, no mueva el brazo con la mano. Utilice siempre el control de movimiento.**

5. Una vez que el brazo ha llegado a la posición requerida, presione el botón UP/DOWN. El brazo descenderá sobre el disco iniciándose la reproducción del mismo.
6. **Para reproducción repetida**  
Presione el botón REPEAT y se iluminará de rojo el indicador correspondiente. Para liberar esta función, presione el botón REPEAT otra vez o presione el botón START/STOP, asegurándose de que el indicador se apaga.
7. **Para hacer una pausa en la mitad de un disco**  
Presione el botón UP/DOWN para alzar el brazo, presiónelo nuevamente para reiniciar la reproducción.
8. **Para detener la reproducción en la mitad de un disco**  
Presione el botón START/STOP. El brazo retorna a su soporte y el plato se detiene.

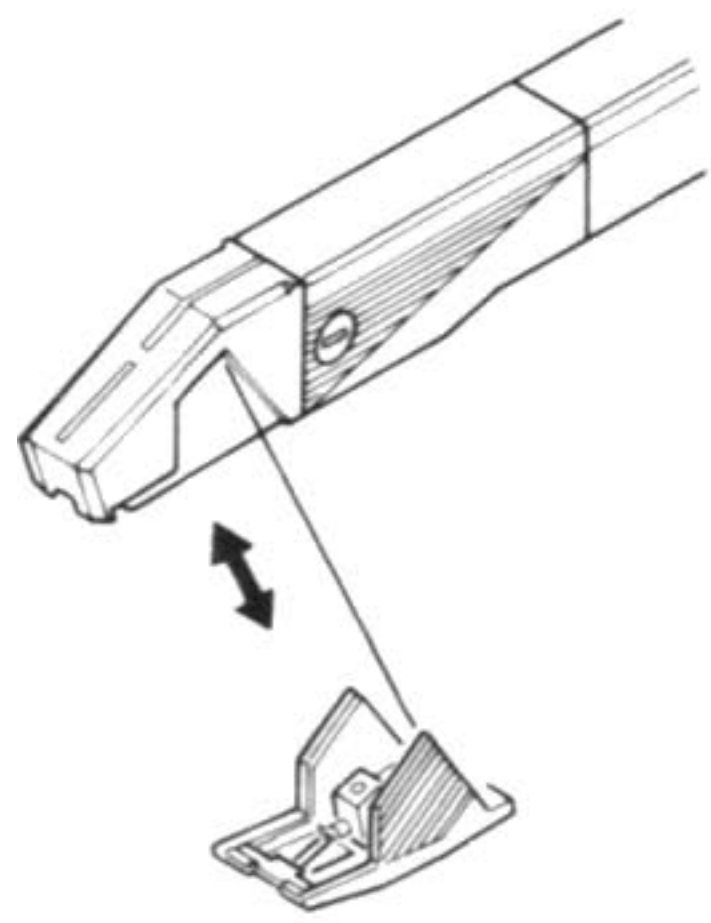


Fig. 9  
Abb. 9  
Afb. 9

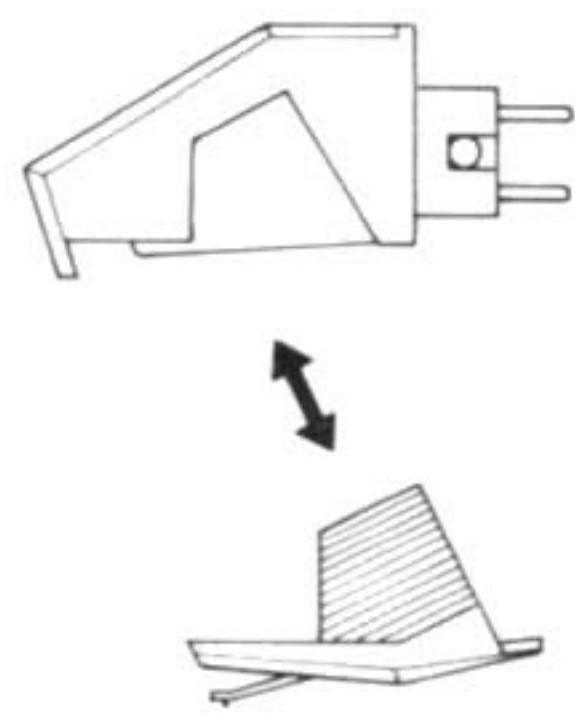


Fig. 10  
Abb. 10  
Afb. 10

## STYLUS REPLACEMENT

### How to remove the old stylus (Fig. 9, 10)

Hold the cartridge and press the end of the stylus assembly in the direction of the arrow.

### How to fit a new stylus (Fig. 9, 10)

Being careful not to touch the stylus tip, fit the stylus assembly on the cartridge in the direction of the arrow.

### Note:

The service life of the stylus depends on conditions of use; the standard is between 800 and 1600 hours.

## AUSWECHSELN DER NADEL

### Entfernen der alten Nadel (Abb. 9, 10)

Halten Sie den Tonabnehmer und drücken Sie das Ende des Nadelträgers in die Richtung des Pfeils.

### Einsetzen der neuen Nadel (Abb. 9, 10)

Achten Sie darauf, die Nadel nicht zu berühren. Setzen Sie den Nadelträger in die Richtung des Pfeils in den Tonabnehmer ein.

### Hinweis:

Die Lebensdauer der Nadel ist abhängig von der Verwendung, sie liegt normalerweise zwischen 800 und 1600 Stunden.

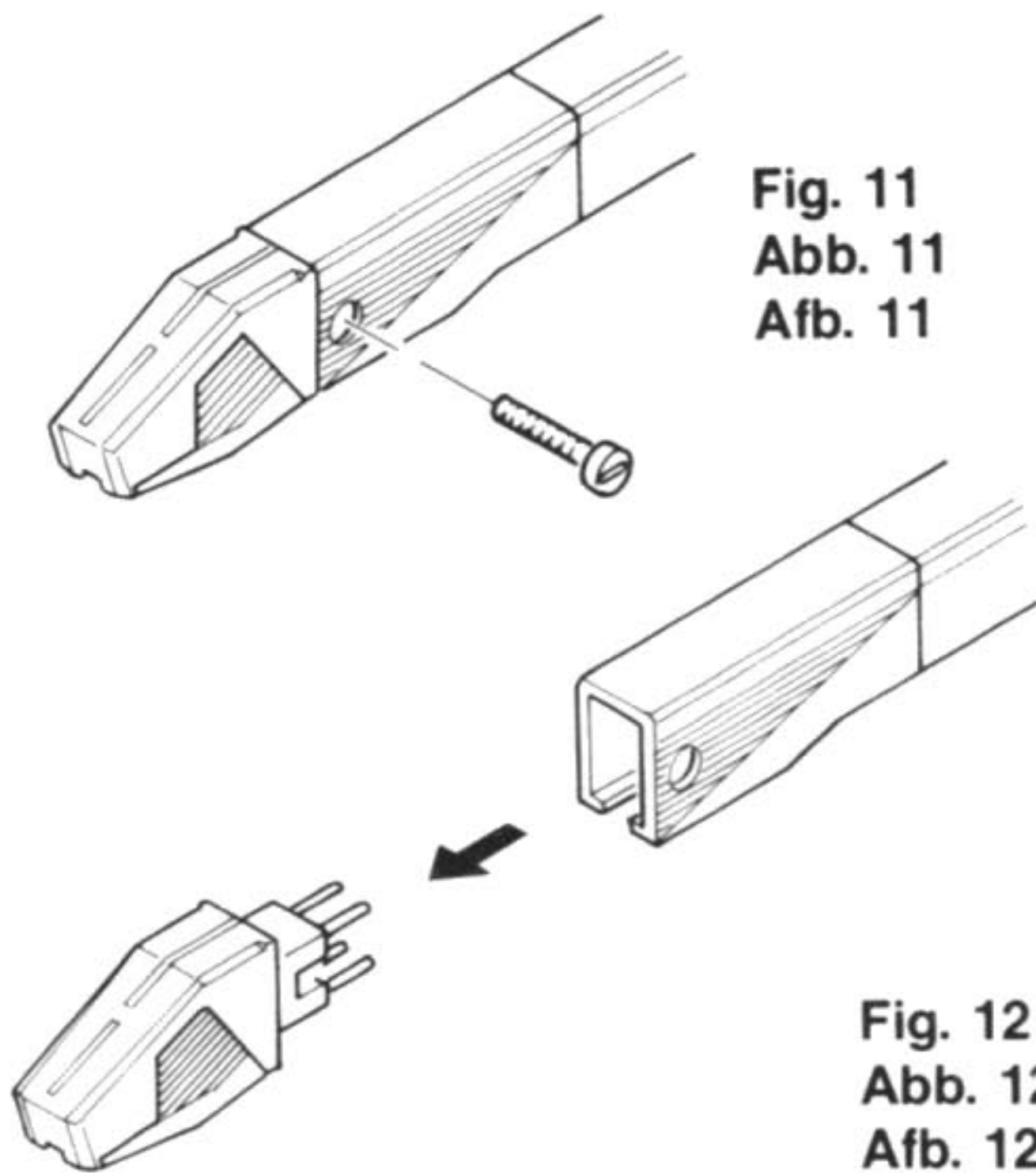


Fig. 11  
Abb. 11  
Afb. 11

Fig. 12  
Abb. 12  
Afb. 12

## CARTRIDGE REPLACEMENT

1. Remove the cartridge fixing screw (Fig. 11).
2. Pull the cartridge forward as shown in Fig. 12.

### Note:

A plug-in cartridge is used for the AL-L20RBK. Therefore, specify a T4P type cartridge (JVC Model No.Z-45EP) when purchasing a new cartridge.

## AUSWECHSELN DES TONABNEHMERS

1. Die Halteschraube des Tonabnehmers entfernen (Abb. 11).
2. Wie in Abb. 12 gezeigt den Tonabnehmer nach vorne ziehen.

### Hinweis:

Für den AL-L20RBK wird ein einsteckbarer Tonabnehmer verwendet. Verlangen Sie beim Kauf eines neuen Tonabnehmers einen T4P Tonabnehmer (JVC Z-45EP).

## TROUBLESHOOTING

What appears to be a malfunction may not always be serious.

Make sure first ...

### Platter or tonearm does not move

Have shipping screws been removed?

— See PREPARATIONS on page 7.

### No sound

Is the tape monitor switch of the amplifier set to ON?

— Set to OFF.

### Record detection is not working

Is the slit in the platter mat over the raised acryl prism in the platter?

— Place the platter mat correctly.

Is direct sunlight or a spot light shining on the turntable?

— Automatic operation may be impossible; use manual operation.

## STÖRUNGSSUCHE

Was wie eine Störung aussieht muß nicht immer ernsthaft sein.

Überprüfen Sie zuerst ...

### Plattenteller oder Tonarm bewegen sich nicht

Wurden die Transportschrauben entfernt?

— Siehe VORBEREITUNGEN auf Seite 7.

### Kein Ton

Ist der Tonbandschalter des Verstärkers eingeschaltet?

— Schalten Sie ihn aus.

### Die Schallplattengröße-Erkennung arbeitet nicht

Befindet sich der Schlitz in der Plattenteller

Matte über dem Acryl-Prisma auf dem Plattenteller?

— Verändern Sie die Lage der Plattenteller

Matte. Scheint die Sonne oder ein Punktstrahler auf den Plattenspieler?

— In diesem Fall ist automatischer Betrieb nicht möglich, verwenden Sie den manuellen Betrieb.



## REEMPLACEMENT DE LA POINTE DE LECTURE

### Comment retirer la pointe usagée (Fig. 9, 10)

Tenir la cellule entre vos doigts et pousser l'extrémité de l'assemblage de la pointe de lecture dans le sens de la flèche.

### Comment placer une nouvelle pointe (Fig. 9, 10)

En faisant très attention à ne pas toucher l'extrémité de la pointe de lecture, placer l'assemblage de la pointe sur la cellule en suivant le sens de la flèche.

### Remarque:

La durée d'utilisation d'une pointe dépend aussi de la manière dont on la traite; mais la durée moyenne est de 800 à 1600 heures.

## REEMPLACEMENT DE LA CELLULE

1. Enlever la vis de fixation de la cellule (Fig. 11).
2. Tirer la cellule vers soi pour la faire sortir comme indiqué sur la figure 12.

### Remarque:

Les platines AL-L20RBK ont des cellules enfichables. A l'achat d'une nouvelle cellule, veiller à vous procurer un modèle T4P (JVC Z-45EP).

## EN CAS DE DIFFICULTES

Ce qui semble être au départ un mauvais fonctionnement n'est pas toujours très sérieux. Assurez-vous d'abord que ...

### Le plateau ou le bras de lecture restent immobiles

Les vis de transport ont-elles été enlevées? elles ont été enlevées?

— Voir PREPARATIFS page 8.

### Aucun son

Le sélecteur de contrôle de bande de l'amplificateur est-il en position marche (ON)?

— Le mettre à l'arrêt. (OFF).

### Le dispositif de détection du disque ne fonctionne pas.

La fente du tapis de plateau est-elle au-dessus du prisme acrylique du plateau?

— Installer le tapis comme il faut.

La platine est-elle sous les rayons directs du soleil ou sous un spot lumineux puissant?

— Le mode automatique est peut-être impossible; essayer le mode manuel.

## VERVANGEN VAN DE NAALD

### Verwijderen van de oude naald (Afb. 9, 10)

Houd het element vast en druk het uiteinde van de naaldeenheden in de richting van de pijl.

### Aanbrengen van de nieuwe naald (Afb. 9, 10)

Druk de naaldeenheden in de richting van de pijl in het element; zorg ervoor, dat de naaldpunt niet wordt beschadigd.

### Opmerking:

De levensduur van een naald is afhankelijk van de gebruiksomstandigheden; het gemiddelde is tussen 800 en 1600 spelluren.

## VERVANGEN VAN HET ELEMENT

1. Verwijder de bevestigingsschroef van het element (Afb. 11).
2. Trek het element naar voren, zoals afb. 12 laat zien.

### Opmerking:

De AL-L20RBK gebruikt een "plug-in" element. Verwijs bij aankoop van een nieuw element naar T4P (JVC Z-45EP).

## VERHELPELEN VAN STORINGEN

Wanneer het toestel niet naar behoren funktioneert, behoeft dit niet op een defekt te duiden.

Kontroleer eerst de onderstaande punten ...

### Het draaiplateau of de toonarm beweegt niet

Werden de transportschroeven verwijderd?

— Zie "VOORBEREIDINGEN" op blz. 8.

### Geen geluid

Is de voorband/naband-schakelaar van de versterker ingedrukt?

— Druk de schakelaar opnieuw in.

### De diametersensor funktioneert niet

Is de gleuf in de plateaumat met het uitstekende acryl prisma in het draaiplateau uitgelijnd?

— Leg de plateaumat juist op het draaiplateau.

Schijnt zonlicht of een spotje op de draaitafel?

— Het kan voorkomen, dat automatische weergave niet mogelijk is; geef de plaat d.m.v. handbediening weer.

## REEMPLAZO DE LA AGUJA

### Cómo extraer una aguja gastada (Fig. 9, 10)

Sujete la cápsula y presione el extremo del conjunto de la aguja en la dirección de la flecha.

### Como instalar una aguja nueva (Fig. 9, 10)

Cuidando de no tocar la punta de la aguja, instale el conjunto de ésta en la cápsula siguiendo la dirección de la flecha.

### Nota:

La duración de la aguja depende de las condiciones de uso; normalmente es de 800 a 1600 horas.

## REEMPLAZO DE LA CAPSULA

1. Extraiga el tornillo de fijación de la cápsula (Fig. 11).
2. Tire de la cápsula hacia delante como se ilustra en la Fig. 12.

### Nota:

En los modelos AL-L20RBK se utiliza una cápsula enchufable. Por consiguiente, especifique el tipo T4P (JVC Z-45EP) cuando compre una cápsula nueva.

## DETECCION DE PROBLEMAS

Aquello que parece una falia no siempre lo es. Asegúrese primero ...

### El plato o el brazo no mueve

¿Han sido extraídos los tornillos de embalaje?

— Vea PREPARACIONES en la página 8.

### No hay sonido

¿Está el selector de monitoreo de la cinta del amplificador puesto en ON?

— Póngalo en OFF

### La detección de discos no funciona

¿Está la ranura del disco de goma sobre el prisma acrílico del plato?

— Ponga el disco de goma correctamente.

¿Hay luz solar o artificial reflejando directamente sobre el tornamesas?

— La operación automática puede resultar imposible; utilice la operación manual.

## SPECIFICATIONS

### MOTOR SECTION

Motor	: Quartz-locked coreless DC servomotor
Drive system	: Direct drive
Speeds	: 33-1/3, 45 rpm
Wow and flutter	: 0.025% (WRMS)
Signal to noise ratio	: 78 dB (DIN-B)

### TONARM SECTION

Type	: Linear tracking statically balanced low-mass arm
Effective length	: 157 mm
Tracking error	: 25'

### CARTRIDGE SECTION

Model	: MD1045D
Type	: Low mass type, moving magnet (VM)
Frequency response	: 10 Hz — 25,000 Hz
Output	: 2.5 mV (1,000 Hz)
Channel separation	: 25 dB (1,000 Hz) (Test record TRS-1)
Load resistance	: 47 kohms
Compliance	: $8 \times 10^{-6}$ cm/dyne (100Hz Dynamic)
Stylus tip	: 0.6 mil diamond
Stylus	: DT-45
Optimum tracking force	: 1.25 g

### GENERAL

Power source	: Refer to table on the back cover.
Power consumption	: Refer to table on the back cover.
Dimensions	: 435(W) x 97(H) x 360(D) mm (17-3/16" X 3-7/8" X 14-3/16")
Net weight	: 5.2 kg (11.5 lbs)

### Accessories

EP adapter .....	1
------------------	---

Design and specifications subject to change without notice.

## TECHNISCHE DATEN

### MOTOR

Motor	: Quarz geregelter kernloser Gleichstrom-Servomotor
Antrieb	: Direktantrieb
Geschwindigkeiten	: 33-1/3, 45 Upm.
Gleichlaufschwankungen	: 0,025% (WRMS)
Störspannungsabstand	: 78 dB (DIN-B)

### TONARM

Typ	: Statisch balancierter Tantaltonarm mit geringer Masse.
-----	--

Effektive Länge	: 157 mm
Spurfehlwinkel	: 25'

### TONABNEHMER

Modell	: MD1045D
Typ	: Magnetisches System (VM) mit geringer Masse
Frequenzgang	: 10 Hz — 25.000 Hz
Ausgang	: 2.5 mV (1000 Hz)
Kanaltrennung	: 25 dB (1000 Hz) (Testschallplatte TRS-1)
Lastwiderstand	: 47 kOhm
Nachgiebigkeit	: $8 \times 10^{-6}$ cm/Dyn (100Hz dynamisch)
Nadelspitze	: 0,6 mil Diamant
Nadel	: DT-45
Optimale Auflagekraft	: 1,25 g

### ALLGEMEIN

Spannungsversorgung	: Siehe Tabelle auf der Rückseite.
Leistungsaufnahme	: Siehe Tabelle auf der Rückseite.
Abmessungen	: 435(B) x 97(H) x 360(T) mm
Nettogewicht	: 5,2 kg

### Zubehör

Adapter für Schallplatten mit großem Mittelloch .....	1
---	---

Technische Änderungen vorbehalten.

# CARACTERISTIQUES TECHNIQUES

## SECTION MOTEUR

Moteur	: Servomoteur type CC, verrouillé au quartz, sans noyau
Système d'entraî- nement	: Entraînement direct
Vitesses	: 33-1/3, 45 tours
Pleurage et scintil- lement	: 0,025% (WRMS)
Rapport signal/ bruit	: 78 dB (DIN-B)

## SECTION BRAS DE LECTURE

Type	: Bras de lecture linéaire, à équilibrage statique de faible masse.
Longueur utile	: 157 mm
Erreur de piste	: 25'

## SECTION CELLULE

Modèle	: MD1045D
Type	: Faible masse à aimant mobile (VM)
Réponse en fréquence	: 10 Hz — 25.000 Hz
Sortie	: 2,5 mV (1.000 Hz)
Séparation des canaux	: 25 dB (1.000 Hz) (Disque d'essai TRS-1)
Résistance de charge	: 47 kohms
Compliance	: $8 \times 10^{-6}$ cm/dyne (100Hz Dynamique)
Pointe de lecture	: Diamant de 0,6 mil
Modèle	: DT-45
Force d'appui optimum	: 1,25 g

## GENERAL

Alimentation	: Se reporter an tableau sur la page de couverture arrière.
Consommation	: Se reporter au tableau sur la page de couverture arrière.
Dimensions	: 435(L) x 97(H) x 360(P) mm
Poids net	: 5,2 kg

## Accessoires

Adaptateur pour 45 tours	..... 1
--------------------------	---------

Présentation et caractéristiques modifiables sans préavis.

# TECHNISCHE GEGEVENS

## MOTOR GEDEELTE

Motor	: Kwartsgesloten, kernloze gelijkstroom-servomotor
Aandrijfsysteem	: Direct-drive
Toeren	: 33-1/3, 45 tpm
Wow & flutter	: 0,025% (WRMS)
Signaal-tot-ruis verhouding	: 78 dB (DIN-B)

## TOONARM GEDEELTE

Type	: Tangentiaal-sporende, statisch-gebalanceerde toonarm met lage massa.
Effektieve lengte	: 157mm
Fouthoek	: 25'

## ELEMENT GEDEELTE

Model	: MD1045D
Type	: Lage massa, magnetisch (VM)
Frekwentiekarak- teristiek	: 10 Hz — 25.000 Hz
Uitgang kanaalscheiding	: 2,5 mV (1 kHz) : 25 dB (1 kHz) (Testplaat TRS-1)
Laadweerstand	: 47 kOhm
Kompliantie	: $8 \times 10^{-6}$ cm/dyne (100Hz dynamisch)
Naaldpunt	: 0,6 mil. diamant
Naald	: DT-45
Optimale naalddruk	: 1,25 g

## ALGEMEEN

Spanningsverei- sten	: zie de tabel op het achterkaft.
Stroomverbruik	: zie de tabel op het achterkaft.
Afmetingen	: 435(B) x 97(H) x 360(D) mm
Gewicht	: 5,2 kg

## Standaardtoebehoor

45-toeren adaptor	..... 1
-------------------	---------

Veranderingen in technische gegevens en ontwerp onder voorbehoud.

# ESPECIFICACIONES

## SECCION DEL MOTOR

Motor	: Servomotor CC sin núcleo sincronizado por cuarzo
Sistema de accionamiento	: Directo
Velocidades	: 33-1/3, 45 rpm
Fluctuación y tremolación	: 0,025% (WRMS)
Relación señal a ruido	: 78 dB (DIN-B)

## SECCION DEL BRAZO FONOCAPTOR

Tipo	: Brazo de poca masa equilibrado estáticamente de seguimiento lineal.
Longitud eficaz	: 157 mm
Error de seguimiento	: 25'

## SECCION DE LA CAPSULA

Modelo	: MD1045D
Tipo	: Poca masa, imán móvil (VM)
Respuesta de frecuencia	: 10 Hz — 25.000 Hz
Salida	: 2,5 mV (1.000 Hz)
Separación de canales	: 25 dB (1.000 Hz) (Disco de prueba TRS-1)
Resistencia de carga	: 47 kohmios
Docilidad	: $8 \times 10^{-6}$ cm/dina (100Hz Dinámica)
Punta de la aguja	: De diamante de 0,6 mil.
Aguja	: DT-45
Fuerza de segui- miento óptima	: 1,25 g

## GENERALIDADES

Alimentación	: Refiérase la tabla de la contratapa.
Consumo	: Refiérase a la tabla de la contratapa.
Dimensiones	: 435(An) x 97(Al) x 360(Pr) mm
Peso neto	: 5,2 kg

## Accesorios

Adaptador EP	..... 1
--------------	---------

Diseño y especificaciones modificables sin aviso previo.

**POWER SPECIFICATIONS**

Areas	Line Voltage & Frequency	Power Consumption
U.S.A. & CANADA	AC120V~, 60Hz	15 watts
CONTINENTAL EUROPE	AC220V~, 50Hz	15 watts
U.K. & AUSTRALIA	AC240V~, 50Hz	15 watts
OTHER AREAS	AC110/120/220/240V~ selectable, 50/60Hz	15 watts

**SPANNUNGSVERSORGUNG UND LEISTUNGS-AUFNAHME**

Länder	Spannung und Frequenz	Leistungsaufnahme
U.S.A. & KANADA	120V~ Wechselstrom, 60Hz	15 Watt
KONTINENTAL-EUROPA	220V~ Wechselstrom, 50Hz	15 Watt
GROSSBRITANNIEN & AUSTRALIEN	240V~ Wechselstrom, 50Hz	15 Watt
ANDERE LÄNDER	110/120/220/240V~ Wechselstrom schaltbar, 50/60Hz	15 Watt

**CARACTERISTIQUES D'ALIMENTATION**

Pays	Tension d'alimentation et fréquence	Consommation
ETATS-UNIS ET CANADA	CA120V~, 60Hz	15 watts
EUROPE CONTINENTALE	CA220V~, 50Hz	15 watts
ROYAUME-UNI ET AUSTRALIE	CA240V~, 50Hz	15 watts
AUTRES PAYS	CA110/120/220/240V~ commutable, 50/60Hz	15 watts

**SPANNINGSVEREISTEN**

Gebieden	Netspanning en frekwentie	Stroomverbruik
V.S. & CANADA	120V~ wisselstroom, 60Hz	15 Watt
EUROPESE VASTELAND	220V~ wisselstroom, 50Hz	15 Watt
ENGELAND EN AUSTRALIE	240V~ wisselstroom, 50Hz	15 Watt
ANDERE GEBIEDEN	110/120/220/240V~ wisselstroom instelbaar, 50/60Hz	15 Watt

**ESPECIFICACIONES DE ALIMENTACION**

Areas	Voltaje y frecuencia	Consumo
EE.UU. Y CANADA	CA120V~, 60Hz	15 vatios
EUROPA CONTINENTAL	CA220V~, 50Hz	15 vatios
R.U. Y AUSTRALIA	CA240V~, 50Hz	15 vatios
OTRAS AREAS	CA110/120/220/240V~ seleccionables, 50/60Hz	15 vatios

**JVC**  
VICTOR COMPANY OF JAPAN, LIMITED